



1	Garanti	3	6.3	230 V-anslutning	33
2	Inledning	5	6.4	Kylskåp	33
2.1	Allmänt	6	6.5	Markis	34
2.2	Information om miljöskydd	6	7	Boende	37
3	Säkerhet	9	7.1	Ytterdörrar	37
3.1	Brandskydd	9	7.2	Utvändiga luckor	37
3.1.1	Undvika brandrisker	9	7.2.1	Utvändig lucka Thetford-kassett	38
3.1.2	Brandbekämpning	9	7.3	Vädra	38
3.1.3	Vid brand	9	7.4	Fönster	39
3.2	Allmänt	10	7.4.1	Överkantshängt fönster	39
3.3	Trafiksäkerhet	10	7.4.2	Plisségardin och insektsskydd	41
3.4	Släpvagnskörning	12	7.4.3	Plisségardin för vindrutan	41
3.5	Gasanläggning	12	7.4.4	Plisségardiner på förar- och passagerarfönstren	42
3.5.1	Allmänna anvisningar	12	7.5	Takluckor	42
3.5.2	Gasflaskor	13	7.5.1	Taklucka med snäplås	43
3.6	Elektrisk anläggning	14	7.5.2	Uppfällbar taklucka	44
3.7	Vattensystem	14	7.6	Förvaringsutrymme	45
4	Innan resan börjar	15	7.6.1	Förvaringsfack mellan golven	45
4.1	Första idrifttagandet	15	7.7	Stolar, vrida	46
4.2	Last	15	7.8	Spotlight	47
4.2.1	Begrepp	16	7.9	Bord	47
4.2.2	Beräkning av last	18	7.9.1	Hängbord med ledat stödben	47
4.2.3	Lasta fordonet på rätt sätt	19	7.9.2	Klappbord till köksbänk	49
4.2.4	Taklast	20	7.10	TV-anläggning	50
4.2.5	Cykelställ	21	7.11	Sängar	50
4.3	Släpvagnskörning	22	7.11.1	Bakre säng	50
4.4	Elektriskt manöverbart fotsteg	22	7.11.2	Extrabädd (ombyggnad av sittgrupp)	51
4.5	TV-apparat	23	8	Gasanläggning	53
4.6	Diskholock	23	8.1	Allmänt	53
4.7	Gasregulator	24	8.2	Gasflaskor	54
4.8	Snökedjor	24	8.3	DuoControl-styrssystem	55
4.9	Trafiksäkerhet	25	8.4	Byta ut gasflaskor	58
5	På väg	27	8.5	Gasavstängningsventiler	59
5.1	Köra husbilen	27	9	Elektrisk anläggning	61
5.2	Körhastighet	28	9.1	Allmänna säkerhetsanvisningar	61
5.3	Bromsar	28	9.2	Begrepp	62
5.4	Säkerhetsbälten	28	9.3	12 V-nät	62
5.4.1	Allmänt	28	9.3.1	Montera en växelriktare	62
5.4.2	Använda säkerhetsbälten på rätt sätt	29	9.3.2	Startbatteri	63
5.5	Förarstol och passagerarstol	29	9.3.3	Bodelsbatteri	64
5.6	Nackstöd	30	9.3.4	Bodelsbatteriets energibalans	65
5.7	Sittplatsernas placering	31	9.4	EI-block (EBL 30)	66
5.8	Plisségardin för vindrutan	31	9.4.1	Batteri-brytare	67
5.9	Plisségardiner på förar- och passagerarfönstren	32	9.4.2	Batteriväljare	67
5.10	Ytterdörrar	32	9.4.3	Batteriövervakning	67
5.11	Tanka bränsle	32	9.4.4	Batteriladdning	67
6	Uppställning av husbilen	33	9.5	Panel (LT 99)	68
6.1	Parkeringsbromsen	33	9.5.1	Huvudbrytare 12 V	68
6.2	Fotsteg	33	9.5.2	Batteriernas laddningstillstånd	68
			9.5.3	Nivå i tankarna	69
			9.5.4	230 V-kontrollampa	70



9.6	230 V-nät	70	12.1.8	Vindrutespolsystem och vindrutetorkare	102
9.6.1	230 V-anslutning	70	12.1.9	Fotsteg	102
9.6.2	Anslut 230 V-försörjningen	70	12.2	Invändig skötsel	103
9.7	Säkringar	72	12.3	Köksinredning	104
9.7.1	12 V-säkringar	72	12.3.1	Allmänna hänvisningar	104
9.7.2	230 V-säkring	74	12.3.2	Ytor av rostfritt stål	104
9.8	El-scheman	75	12.3.3	Kylskåp	105
9.8.1	Blockkopplingsschema 230 V	75	12.4	Dynor	105
9.8.2	Blockkopplingsschema 12 V	76	12.5	Vattensystem	107
10	Fast installerade apparater	77	12.5.1	Rengöra vattentanken	107
10.1	Allmänt	77	12.5.2	Rengöra vattenledningar	107
10.2	Värmesystem	78	12.5.3	Desinficera vattensystemet	108
10.2.1	Uppvärmning på rätt sätt	78	12.5.4	Rengöra avloppstanken	108
10.2.2	Varmluft-värmesystem Truma Combi	78	12.6	Vinterskötsel	108
10.3	Varmvattenberedare	80	12.7	Avställning	109
10.3.1	Varmvattenberedare Truma	80	12.7.1	Tillfällig avställning	109
10.4	Gasspis	82	12.7.2	Avställning över vintern	110
10.5	Kylskåp	84	12.7.3	Idrifttagande av fordonet efter tillfällig avställning eller vinteravställning	111
10.5.1	Drift (Thetford T1000)	84	13	Kundservice och underhåll	113
10.5.2	Drift (Cruise 65)	86	13.1	Inspektion	113
10.5.3	Lås till kylskåpsdörr	86	13.2	Underhållsarbeten	113
11	Sanitetssystem	89	13.3	Byte av glödlampor, utvändigt	113
11.1	Vattenförsörjning, allmänt	89	13.4	Belysning bodel	114
11.2	Vattensystem	90	13.5	Reservdelar	115
11.2.1	Vattentank	90	13.6	Typskylt	116
11.2.2	Påfyllning av vattensystem	90	13.7	Varnings- och hänvisningsetikett	116
11.2.3	Fylla på vatten efteråt	92	13.8	Återförsäljare	116
11.2.4	Tappa av vatten	93	13.9	Reservnycklar	116
11.2.5	Tömma vattensystemet	93	14	Hjul och däck	117
11.3	Avloppstank	94	14.1	Allmänt	117
11.3.1	Elektrisk värming av avloppsvatten	95	14.2	Däckurval	118
11.4	Toaletterum	96	14.3	Beteckningar på däcken	119
11.5	Thetford-toalett	96	14.4	Användning av däcken	119
11.5.1	Svängbar toalett	96	14.5	Däcktryck	120
11.5.2	Tömning av latrintank	97	15	Störningsorsaker	121
11.5.3	Vinterdrift	97	15.1	Bromssystem	121
11.5.4	Tillfällig avställning	98	15.2	Elektrisk anläggning	121
11.6	Avtappningskranarnas och säkerhets-/avtappningsventilens läge	98	15.3	Gasanläggning	123
12	Skötsel	99	15.4	Spis	123
12.1	Utvändig skötsel	99	15.5	Värmesystem/varmvattenberedare	124
12.1.1	Allmänt	99	15.5.1	Värmesystem/varmvattenberedare Truma analog kontrollenhet	124
12.1.2	Tvätta med högtryckstvätt	99	15.6	Kylskåp	126
12.1.3	Tvättning av fordonet	100	15.6.1	Thetford T1000	126
12.1.4	Fönsterrutor av akrylglas	100	15.6.2	Cruise 65	127
12.1.5	Komponenter av glasfiberförstärkt plast	100	15.7	Vattenförsörjning	128
12.1.6	Underrede	101	15.8	Påbyggnad	129
12.1.7	Motorrum	101			



Garantisedel

Fordonsdata
Modell:
Fordonstillverkare/motortyp:
Serie-nr.:
Leveransdatum:
Reg. datum:
Köpt hos:
Garantin gäller till:
Nyckelnummer:
Chassi-nr.:
Kundadress:
Namn, förnamn:
Gata, husnummer:
Postnr., ort:
Återförsäljarens underskrift och stämpel

Ändringar på konstruktionen, utrustningen och leveransen förbehålls. Även extrautrustningar som ej ingår i standardutförande är listade. Beskrivningar och illustrationer i denna broschyr är ej tillordnade en bestämd version. För samtliga detaljer gäller endast respektive utrustningslista.





Läs noga igenom instruktionsboken innan du startar din första färd!

Ha alltid instruktionsboken med i fordonet. Alla som använder fordonet ska informeras om säkerhetsanvisningarna.



▶ Om denna symbol ej beaktas finns risk för att personer kan skada sig.



▷ Om denna symbol ej beaktas finns risk för skador på fordonet.



▷ Denna symbol hänvisar till en rekommendation eller till någon viktig detalj.



▷ Denna symbol hänvisar till miljövårdsaspekter.

Till husbilen medföljer en pärm med följande fordonshandlingar:

- Bruks- och monteringsanvisningar till olika fast installerade apparater
- Komplet dokumentation från chassitillverkaren
- Provningsintyg för gasanläggningar enligt tyska bestämmelser

Denna instruktionsbok innehåller avsnitt, i vilka modellrelaterade utrustningar eller extrautrustningar beskrivs. Dessa avsnitt är inte speciellt märkta. Din fordon har kanske inte de här extrautrustningarna. Fordonets utrustning kan därför skilja sig från en del bilder och beskrivningar.

Men fordonet kan ha extrautrustning som inte beskrivs i den här instruktionsboken.

Extrautrustningarna beskrivs där en förklaring behövs.

Beakta alltså även de separata instruktionsböckerna som bifogas.



- ▷ Uppgifterna "höger", "vänster", "fram", "bak" refererar alltid till fordonets färdriktning.
- ▷ Samtliga mått och vikter är "cirka" uppgifter.

Om anvisningarna i denna instruktionsbok inte följs och en skada på fordonet uppstår som följd, gäller inte garantin.

Vi utvecklar våra fordon kontinuerligt. Därför ber vi om förståelse för att vi måste reservera oss för ändringar både avseende form, utrustning och teknik. Av innehållet i instruktionsboken eller bruksanvisningen kan kunden därför inte härleda några anspråk gentemot tillverkaren. I instruktionsboken beskrivs de utrustningsvarianter som står till förfogande den dagen som instruktionsboken trycks.

Instruktionsboken får inte, varken helt eller delvis, reproduceras, översättas eller kopieras utan skriftligt medgivande från tillverkaren.



2.1 Allmänt

Fordonets konstruktion baseras på senast kända teknik och den är tillverkad enligt de allmänna säkerhetstekniska bestämmelserna. Ändå kan personskador eller skador på fordonet uppstå, om inte säkerhetsanvisningarna i denna instruktionsbok följs.

Utrusta fordonet innan det tas i drift för första gången med den lagstadgade utrustningen (t. ex. förbandslåda, säkerhetsväst, varningstriangel, etc.). Iaktta gällande utrustningsregler vid resa utomlands.

Fordonet får endast användas i tekniskt felfritt tillstånd. Beakta instruktionsboken.

Fel eller störningar som skulle kunna påverka personers eller fordonets säkerhet ska åtgärdas omedelbart av fackpersonal. För att förhindra ytterligare skador ska användarens skadebegränsningsskyldighet iaktas vid störningar.

Fordonets gasanläggning och bromssystem får endast kontrolleras eller repareras av en auktoriserad fackverkstad.

Påbyggnaden får endast förändras om tillverkaren har godkänt det.

Fordonet är endast avsedd för att transportera personer. Resgodis och tillbehör får endast medföras upp till en tekniskt tillåten totalvikt.

Kontroll- och inspektionsintervallerna som anges av tillverkaren måste följas.

2.2 Information om miljöskydd



- ▷ Respektera naturen - för inte oväsen och skräpa inte ned.
- ▷ Principiellt gäller följande: Avloppsvatten skall aldrig tömmas i rännstensbrunnar och sopor inte slängas ute i naturen.
- ▷ Avloppsvatten får endast samlas upp i avloppstanken; i nödfall kan en annan lämplig behållare användas.
- ▷ Avloppstanken och latrintanken får endast tömmas på speciella hanteringsanläggningar t. ex. på campingplatser eller andra ställplatser. Beakta vid uppehåll i städer och kommuner hänvisningar för hållplatserna eller fråga efter hanteringsanläggningar.
- ▷ Avloppstanken skall tömmas så ofta som möjligt, även om den inte är helt fylld (hygien).
Avloppstanken och ev. avloppsledningen skall om möjligt spolas rent med färskvatten i samband med varje tömning.
- ▷ Låt aldrig latrintanken bli för full. Senast när nivåindikeringen lyser skall latrintanken tömmas utan dröjsmål.
- ▷ Sortera avfallet från resan i glas, plåtburkar, plast och komposteringsbara sopor. Kontakta kommunen där du befinner för frågor gällande avfallshandlingen. Släng inte hushållsavfallet i avfallskorgarna på parkeringsplatser.
- ▷ Avfallsbehållare skall tömmas så ofta som möjligt i de härför avsedda tunnorna eller containrarna. På så sätt undviks obehaglig lukt och problematiska ansamlingar av avfall ombord.
- ▷ Låt inte bilens motor vara på i onödan när fordonet står stilla. En kall motor i tomgång släpper ut särskilt mycket skadliga ämnen. Motorns drifttemperatur uppnås snabbast när man kör.
- ▷ För toaletten bör man använda en miljövänlig och biologiskt nedbrytbar kemväska i låg dosering.



- ▷ Om man uppehåller sig en längre tid i en stad eller kommun bör man alltid uppsöka speciella platser för husbilar. Kontakta kommunen om du inte vet var en sådan plats finns.
- ▷ Lämna alltid ställplatsen i rent skick.





Kapitelöversikt

I detta kapitel finns viktiga säkerhetsanvisningar. Säkerhetsanvisningarna är till för att skydda personer och materiella tillgångar.

Hänvisningarna gäller:

- brandskydd och förhållningssätt vid bränder
- allmänt förhållningssätt vid bruk av fordonet
- fordonets trafiksäkerhet
- släpvagnskörning
- fordonets gasanläggning
- fordonets elektriska anläggning
- fordonets vattensystem

3.1 Brandskydd

3.1.1 Undvika brandrisker



- ▶ Låt aldrig barn vara ensamma i fordonet.
- ▶ Håll brännbart material på avstånd från värmekällor och spis.
- ▶ Använd aldrig separata, mobila värmekällor eller spisar.
- ▶ Endast auktoriserad fackpersonal får reparera den elektriska anläggningen, gasanläggningen eller de fast installerade apparaterna.

3.1.2 Brandbekämpning



- ▶ Ha alltid med dig en pulverbrandsläckare i fordonet. Brandsläckare måste vara godkänd, kontrollerad och finnas till hands.
- ▶ Brandsläckaren skall kontrolleras regelbundet av auktoriserad fackpersonal. Beakta respektive kontrolldatum.
- ▶ I närheten av spisen ska alltid en brandfilt finnas redo.

3.1.3 Vid brand



- ▶ Evakuera alla personer som uppehåller sig i fordonet.
- ▶ Frånkoppla elströmförsörjningen och skilj den från elnätet.
- ▶ Stäng huvudavstängningsventilen på gasflaskan.
- ▶ Varna omgivningen och ring brandkåren.
- ▶ Bekämpa branden, helst utan risk för dig själv.



- ▷ Se efter var nödutgångarna finns och hur de används.
- ▷ Håll nödutgångarna fria.
- ▷ Följ eldsläckarens bruksanvisning.

Som nödutgång gäller alla fönster och dörrar som uppfyller följande kriterier:

- Öppning utåt eller förskjutning i horisontell riktning
- Öppningsvinkel minst 70°
- Diameter för smal öppning ska vara minst 450 mm
- Avståndet från fordonets golv ska vara max. 950 mm



3.2 Allmänt



- ▶ Syret i fordonet förbrukas genom att man andas eller av gasdrivna installerade apparater. Därför måste den förbrukade luften alltid ersättas. För detta finns det ventilationsanordningar i fordonet (t. ex. takluckor med ventilation, takventiler eller golvventilation). Täck aldrig för ventilationerna på in- eller utsidan, t. ex. med en vintermatta. Håll ventilationerna fria från snö och löv. Risk för att kvävas föreligger på grund av den ökade CO₂-halten.
- ▶ Beakta höjden på öppningen i dörren.



- ▷ Respektive instruktionsböcker/drifinstruktioner gäller både för de fast installerade apparaterna (värme, spis, kylskåp osv.) och för basfordonet (motor, bromsar osv.). Iakttag särskilt.
- ▷ Då tillbehör eller extrautrustningar monteras på, kan fordonets mått, vikt och även körförhållandet förändras. En del extrakomponenter ska registreras i fordonshandlingarna.
- ▷ Använd endast fälgar och däck som är godkända för fordonet. Information om fälgarnas och däckens dimensioner finns i fordonshandlingarna, du kan också fråga hos en auktoriserad återförsäljare eller serviceställen.
- ▷ Drag alltid åt parkeringsbromsen när du ställer upp fordonet.
- ▷ Om fordonets tekniskt tillåtna totalvikt överskrider 4 t ska en stoppkloss användas om man parkerar i uppförs- resp. nedförsbackar. Vid fordon med en total vikt på över 4 t är stoppkloss standard.



- ▷ Stäng alla dörrar och fönster när du lämnar fordonet. Om fordonet är försett med utvändiga luckor måste de också stängas.
- ▷ Lagstadgad utrustning (t. ex. förbandslåda, säkerhetsväst, varningstriangel, etc.) ska alltid finnas med. Vid resa utomlands är det reglerna i det landet man besöker som gäller.
- ▷ Fordonet får endast köra på allmänna vägar när fordonets förare har ett för fordonsklassen giltigt körkort.
- ▷ Om man säljer fordonet ska all dokumentation, d.v.s fordonets instruktionsbok och instruktionsböcker till de fast installerade apparaterna överlämnas till den nya ägaren.

3.3 Trafiksäkerhet



- ▶ Innan resan påbörjas ska signal- och belysningsfunktionerna, styrningen och bromsarna kontrolleras.
- ▶ Om fordonet har stått länge utan att användas (ca 10 månader) ska bromssystemet och gasanläggningen kontrolleras på en auktoriserad fackverkstad.
- ▶ Kontrollera både innan du startar och regelbundet när du stannar, att fotsteget är helt inkört.
- ▶ Mörkläggningsgardinerna på vindrutan och på förar- och passagerarsidan ska öppnas, låsas och fästas i detta läge.
- ▶ Före resan ska alla svängbara stolar vridas och låsas i färdriktning. Under resan måste de svängbara sotlarna vara låsta i färdriktningen.
- ▶ Förvara alla rörliga delar och lösa föremål säkert innan färden börjar.



- ▶ Innan resan påbörjas ska det lösa locket till diskhon avlägsnas och förvaras säkert i köket eller i klädsåpet.
- ▶ Säkra TV-apparaten före avfärd.
- ▶ När man kör med husbilen får personer endast uppehålla sig på de tillåtna sittplatserna (se kapitel 5). Det maximalt tillåtna antalet passagerare finns angivet i fordonshandlingarna.
- ▶ På sittplatserna gäller bilbälteslagen.
- ▶ Spänn fast dig innan färd och var fastspänd under hela färden.
- ▶ Barn under 13 år, som är kortare än 150 cm, ska använda lämpligt och godkänt bilbarnskydd under färden.
- ▶ Montera bilbarnskyddet endast på avsedda sittplatser.
- ▶ Basfordonet är ett s.k. nyttofordon (mindre lastbil). Detta ska man alltid tänka på när man kör.
- ▶ Observera fordonets totala höjd (inkluderat taklast) när du kör in under en bro eller in i en tunnel.
- ▶ På vintern måste taket befrias från is och snö innan man startar.
- ▶ Kontrollera däcktrycket regelbundet innan du startar eller var 14:e dag. Fel däcktryck förorsakar överdrivet slitage och kan leda till att däcken skadas och eventuellt punkteras. Fordonet kan hamna i okontrollerbart läge (se avsnitt 14.5).
- ▶ Använd inte värmesystemet på bensinmackar. Explosionsrisk!
- ▶ Använd inte värmesystemet i slutna utrymmen. Kvävningrisk!



- ▷ Fördela all last jämnt i fordonet före färden (se kapitel 4).
- ▷ Tag alltid hänsyn till fordonets tekniskt tillåtna totalvikt och den tillåtna axelbelastningen när du lastar bilen eller om du t. ex. avbryter resan för att handla livsmedel och liknande (se fordonshandlingarna).
- ▷ Stäng och säkra alla lådor och luckor innan du startar.
- ▷ Stäng fönster och takluckor innan körningen påbörjas.
- ▷ Stäng alla utvändiga luckor (i förekommande fall) och lås lucklåsen innan du startar.
- ▷ Ta bort de externa stödben innan körningen påbörjas.
- ▷ Placera antennen i "viloläge" innan färden påbörjas.
- ▷ Drag åt hjulbultarna/hjulmuttrarna efter 5 mil när du kör med fordonet för första gången och efter däckbyte. Därefter bör du regelbundet kontrollera att muttrarna är ordentligt åtdragna.
- ▷ Däcken bör ej vara äldre än 6 år, då gummit torkar med åren (se kapitel 14).
- ▷ Däck, hjulupphängning och styrning utsätts för mycket större belastning om man har monterat snökedjor. Kör mycket långsamt med snökedjor (max. 50 km/h) och endast på vägar med genomgående snötäcke. Annars kan fordonet skadas.



3.4 Släpvganskörning



- ▶ Var alltid extra försiktig när du kopplar på eller kopplar från släpet. Risk olycksfall och skador!
- ▶ När man kopplar på resp. kopplar loss släpet får inga personer uppehålla sig mellan husbilen och släpet.

3.5 Gasanläggning

3.5.1 Allmänna anvisningar



- ▶ Operatören av gasanläggningen är ansvarig för genomförande av återkommande kontroller och för innehållande av underhållsintervallen.
- ▶ Innan resan påbörjas och innan fordonet lämnas, eller om de gasdrivna apparaterna inte används, ska alla gasavstängningsventiler och huvudavstängningsventilen på gasflaskan alltid stängas.
- ▶ Vid tankning, på färjor eller i garage måste alla apparat som bedrivs med gas vara avstängda (beroende av utrustning värmesystem, spis, ugn, grill, kylskåp). Explosionsrisk!
- ▶ När en apparat drivs med gas får apparaten inte tas i drift i slutna utrymmen (t. ex. garage). Förgiftnings- och kvävningsrisk!
- ▶ Låt endast en auktoriserad fackverkstad underhålla, reparera eller ändra gasanläggningen.
- ▶ Innan gasanläggningen tas i drift skall den kontrolleras av en auktoriserad fackverkstad enligt de nationella bestämmelserna. Detta gäller även för oregistrerade fordon. Kontakta en auktoriserad fackverkstad för kontroll av ändringar av gasanläggningen.
- ▶ Även gstryckregulatorn, gasslangarna och avgasrören ska kontrolleras. Gstryckregulatorn och gasslangarna måste bytas ut i enlighet med de nationella fastlagda fristerna (senast efter 10 år). Fordonets ägare ansvarar för att detta görs.
- ▶ Vid defekt gasanläggning (gaslukt, hög gasförbrukning) finns det risk för explosion! Stäng huvudavstängningsventilen på gasflaskan omedelbart. Öppna fönster och dörrar och lufta väl.
- ▶ Vid fel på gasanläggningen: Det är förbjudet att röka, att tända öppen låga eller att aktivera elkontakter (ljusbrytare osv.). Kontrollera om gasledande delar och ledningar är täta, med läckagespray. Kontrollera inte med öppen låga.
- ▶ Till de inbyggda anslutningsförbindelserna får du endast ansluta apparat som är avsedda för det. Du får inte använda någon apparat i bilen, om den är ansluten till en av de inbyggda anslutningsförbindelserna.
- ▶ Innan man börjar använda spisen, ska man se till att man har en god ventilation. Öppna ett fönster eller en taklucka.
- ▶ Använd inte gasspisen för att öka temperaturen inomhus.
- ▶ Om man har flera gasdrivna apparater krävs en separat gasavstängningsventil för varje apparat. Om enskilda apparater inte används ska respektive gasavstängningsventil stängas.
- ▶ Tändsäkringarna måste stänga inom en minut efter att gaslågan slocknat. När den stängs hör man ett klickande ljud. Kontrollera funktionen regelbundet.



- ▶ De installerade gasapparaterna är endast avsedda för gasol, butangas eller en blandning av dessa. Gastryckregulatorn såväl som alla fast installerade gasapparater är konstruerade för ett drifttryck på 30 mbar.
- ▶ Gasol är förgasbar ned till -42 °C, butangas däremot endast upp till 0 °C. Vid lägre temperaturer existerar inte längre något gastryck. Butangas lämpar sig alltså inte för vinterdrift.
- ▶ Gasboxen är på grund av sin funktion och konstruktion ett utåt öppet utrymme. Den seriemässigt inbyggda ventilationen får inte täckas över eller blockeras. Då kan inte läckande gas avledas ut i det fria.
- ▶ Gasboxen får inte användas som förvaringsutrymme.
- ▶ Säkra gasboxen mot obehörig åtkomst. Lås åtkomsten till den.
- ▶ Man måste omedelbart kunna komma åt flaskans huvudavstängningsventil.
- ▶ Gasdrivna apparater (t. ex. gasgrill) som är byggda för annat gastryck än 30 mbar får ej anslutas.
- ▶ Avgasröret måste vara tätt och fast slutet på värmare och kamin. Avgasröret får inte uppvisa några skador.
- ▶ Avgaser måste obehindrat kunna strömma ut i det fria och friskluft måste obehindrat kunna flöda in. Därför ska skorstenen och insugningsöppningarna hållas rena och fria (t. ex. från snö och is). Det får inte ligga några snövallar runt fordonet.

3.5.2 Gasflaskor



- ▶ Hantera fulla eller tömda gasflaskor utanför fordonet, endast med stängd huvudavstängningsventil och påsatt skyddskåpa.
- ▶ Gasflaskor får endast medföras i gasboxen.
- ▶ Ställ upp gasflaskorna lodrätt i gasboxen.
- ▶ Surra fast gasflaskorna så att de varken kan vridas eller välta.
- ▶ Anslut gasslangen utan spänning till gasflaskan.
- ▶ Sätt alltid på skyddskåpan när gasflaskorna inte är anslutna till gasslangen.
- ▶ Stäng huvudavstängningsventilen på gasflaskan innan gastryckregulatorn eller gasslangen avlägsnas från gasflaskan.
- ▶ Skruva beroende på anslutningen av gasslangen för hand eller med en lämplig specialnyckel från gasflaskan och skruva tillbaka den på gasflaskan igen. Fastskrivningen på gasflaskan är i regel vänstergängad. Dra **inte** åt för hårt.
- ▶ I fordon får endast speciella gastryckregulatorer med säkerhetsventil användas. Det får inte användas några andra gastryckregulatorer; de uppfyller inte kraven.
- ▶ Vid temperaturer under 5 °C ska en avfrostningsanläggning (antifrost) för gastryckregulatorer användas.
- ▶ Använd enbart 11 kg- eller 6 kg-gasflaskor. Campingflaskor med inbyggd backventil (blå flaskor upp till max. 2,5 resp. 3 kg) får endast användas i kombination med en säkerhetsventil.
- ▶ Slanglängden för yttre gasflaskor skall vara så kort som möjligt (max. 150 cm).
- ▶ Blockera aldrig ventilationsöppningarna i golvet under gasflaskorna.



3.6 Elektrisk anläggning



- ▶ Arbeten på elanläggningen får endast utföras av fackpersonal.
- ▶ Innan man börjar utföra några som helst arbeten i elanläggningen skall alla apparater och lampor fränkopplas, batteriet kopplas från och fordonet skiljas från nätet.
- ▶ Använd endast originalsäkringar med föreskrivet värde.
- ▶ Defekta säkringar skall endast bytas ut om man känner till orsaken och felet har åtgärdats.
- ▶ Säkringarna får aldrig förbikopplas eller repareras.

3.7 Vattensystem



- ▶ Vatten som blir stående i vattentanken eller i vattenledningarna blir oanvändbart efter kort tid. Därför är det viktigt att man grundligt rengör vattenledningar och vattentank före varje användning av fordonet. När man ställer undan fordonet, d.v.s. när det inte ska användas på ett tag skall vattentanken och vattenledningarna tömmas helt och hållet.
- ▶ Vid avställning under längre tid än en vecka ska vattensystemet desinficeras innan man använder fordonet (se kapitel 12).



- ▷ När fordonet inte används under flera dagar eller inte värms upp vid risk för frost ska hela vattensystemet tömmas. Se till att 12 V-försörjningen är avstängd på panelen. Annars går vattenpumpen varm och kan ta skada. Vattenkranarna skall vara öppna i mittläge. Låt alla avtappningskranar vara öppna. På så sätt undviks frostsador i fast installerade apparater, frostsador på fordonet och avlagringar i vattenförande komponenter.



Kapitelöversikt

I detta kapitel finns viktig information om vad som ska beaktas före körning och vilka åtgärder som ska vidtas före körning.

Hänvisningarna gäller:

- det första idrifttagandet
- last och lastberäkning
- korrekt last av fordonet och cykelstället
- släpvagnskörning
- inkörning och utkörning av fotsteget
- förvaring av TV-apparaten
- förvaring av diskhons lock
- användning av snökedjor

I slutet av detta kapitel hittar du en checklista, i vilken en sammanfattning av de viktigaste punkterna åter ges.

4.1 Första idrifttagandet



- ▷ Drag åt hjulbultarna/hjulmuttrarna efter 5 mil när du kör med fordonet för första gången och efter däckbyte. Därefter bör du regelbundet kontrollera att muttrarna är ordentligt åtdragna.

Tillsammans med husbilen får du en sats nycklar som består av nycklar för basfordonet och nycklar för påbyggnaden.

Förvara alltid en reservnyckel utanför fordonet. Anteckna respektive nyckelnummer. Kontakta en auktoriserad återförsäljare eller verkstad vid ev. förlust. Ytterligare hänvisningar får du i kapitel 13.

4.2 Last



- ▶ Om fordonet överbelastas och har felaktigt däcktryck kan det leda till att däcken punkteras. Fordonet kan hamna i okontrollerbart läge (se avsnitt 14.5).
- ▶ I fordonshandlingarna anges den tekniskt tillåtna totalvikten, respektive vikten inklusive extrautrustning från fabriken (faktisk vikten), dock inte det lastade fordonets vikt (se avsnitt 4.2.1). För er egen säkerhets skull rekommenderar vi att det lastade fordonet (med alla föremål som medförs i fordonet och alla personer) vägs på en godkänd, allmän våg innan färden börjar.
- ▶ Anpassa hastigheten till lasten. Vid tung last blir bromssträckan längre.



- ▷ Överskrid inte genom lastning den tekniskt tillåtna totalvikten, som anges i fordonshandlingarna (tillåten totalvikt), eller det maximala axeltrycket.
- ▷ Inbyggda tillbehör och extrautrustning gör att man kan lasta mindre mängder.
- ▷ Observera alltid fordonets tillåtna axelbelastning som står i fordonshandlingarna.

Se till att lastens tyngdpunkt befinner sig direkt ovanför fordonsgolvet när fordonet lastas. Annars kan fordonets köregenskaper förändras.



4.2.1 Begrepp



- ▷ I tekniska sammanhang används numera begreppet "massa" istället för "vikt". I vanligt språkbruk används dock fortfarande oftast ordet "vikt". För att texten ska bli lättare att läsa används begreppet "massa" endast i fasta, vedertagna formuleringar i efterföljande avsnitt.

Tekniskt tillåten totalvikt i lastat tillstånd

Den tekniskt tillåtna totalvikten i lastat tillstånd är den vikt som fordonet aldrig får överskrida.

I den tekniskt tillåtna totalvikten i lastat tillstånd ingår **faktisk vikt** och **lasten**.

Den tekniskt tillåtna totalvikten på det lastade fordonet anges av tillverkaren i fordonshandlingarna.

Faktisk vikt

I den faktiska vikten ingår fordonets vikt i körklart tillstånd och extrautrustning från fabriken.

Vikt i körklart tillstånd

Vikten i körklart tillstånd är vikten på det körklara standardfordonet (exklusive extrautrustning från fabriken).

Vikten i körklart tillstånd är sammansatt enligt följande:

- Tjänstevikt (det tomma fordonets vikt) med seriemässig standardutrustning från fabrik (exklusive extrautrustning från fabriken)
- Förarens vikt
- Standardutrustningens vikt

Till tjänstevikten räknas påfyllda smörjmedel, olja och kylvätska, fordonsverktyg och en till 90 % påfylld bränsletank.

Förarens vikt beräknas alltid vara 75 kg, oberoende av hur mycket föraren verkligen väger.

Standardutrustningen är all utrustning och all vätska som krävs för att fordonet ska kunna användas ändamålsenligt och säkert. I standardutrustningens vikt ingår:

- Ett fyllt färskvattensystem
- En till 90 % fylld gasflaska
- Ett fyllt värmesystem
- Ett fyllt toalettspolningssystem
- Försörjningsledningarna till 230 V-försörjningen
- Insatsmodul för extrabatteri, om det finns möjlighet att använda extrabatteri

Avloppstanken och latrintanken är tomma.

Fordonets vikt i körklart skick anges av tillverkaren i fordonshandlingarna.

Last

Lasten är sammansatt enligt följande:

- Konventionell belastning
- Extrautrustningar
- Personlig utrustning



- ▷ Fordonets last kan ökas genom att den faktiska vikten minskas. För detta ändamål är det till exempel tillåtet att tömma vätskebehållarna eller ta ut gasflaskorna.

De olika delarna av lasten förklaras i nedanstående text.



Konventionell belastning	<p>Den konventionella belastningen är den vikt som tillverkaren har beräknat för passagerarna.</p> <p>Konventionell belastning innebär: För varje sittplats som är inplanerad av tillverkaren beräknas 75 kg, oberoende av hur mycket passagerarna verkligen väger. Förarens vikt ingår redan i fordonets vikt i körklart tillstånd och får inte räknas med här.</p> <p>Antalet sittplatser anges av tillverkaren i fordonshandlingarna.</p>
Extrautrustningar	<p>Tillbehörsutrustningen består av tillbehör och extrautrustningar. Extrautrustning är till exempel:</p> <ul style="list-style-type: none">● Släpvagnskoppling● Takreling● Markis● Cykelställ eller motorcykelhållare● Satellitsystem● Mikrovågsugn <p>Vikten på de olika extrautrustningarna går att erhålla vid förfrågan till tillverkaren.</p>
Personlig utrustning	<p>Den personliga utrustningen är alla föremål som medförs i fordonet, och som inte ingår i den konventionella belastningen eller extrautrustningen. Till den personliga utrustningen räknas t. ex:</p> <ul style="list-style-type: none">● Livsmedel● Hushållsartiklar● TV-apparat● Radio● Kläder● Sängkläder● Leksaker● Böcker● Hygienartiklar <p>Till personlig utrustning hör dessutom nedanstående, oberoende av var de befinner sig i fordonet:</p> <ul style="list-style-type: none">● Husdjur● Cyklar● Båtar● Surfbrädor● Sportartiklar <p>För den personliga utrustningen måste tillverkaren enligt gällande bestämmelser utgå från minst en vikt, som beräknas enligt följande formel:</p>
Formel	$\text{Minsta vikten } M \text{ (kg)} = 10 \times N + 10 \times L$
Förklaring	<p>N = max. antal personer enligt tillverkarens uppgifter inklusive föraren L = fordonets totala längd i meter</p>



4.2.2 Beräkning av last



- ▶ Lasten beräknas från fabrik till en viss del utgående från fasta medelvikt. Den tekniskt tillåtna totalvikten på det lastade fordonet får, av säkerhetsskäl, aldrig överskridas.
- ▶ I fordonshandlingarna anges den tekniskt tillåtna totalvikten, respektive vikten inklusive extrautrustning från fabriken (faktisk vikten), dock inte det lastade fordonets vikt (se avsnitt 4.2.1). För er egen säkerhets skull rekommenderar vi att det lastade fordonet (med alla föremål som medförs i fordonet och alla personer) vägs på en godkänd, allmän våg innan färden börjar.

Lasten (se avsnitt 4.2.1) är här viktskillnaden mellan

- tekniskt tillåten totalvikt i lastat tillstånd och
- den faktiska vikten.

Exempel på beräkning av lasten

	Vikt i kg	Beräkna
Tekniskt tillåten totalvikt enligt fordonshandlingarna	3300	
Faktisk vikt inklusive standardutrustning enligt fordonshandlingarna	- 2720	
Ger tillåten last	580	
Konventionell belastning, t. ex. 3 personer à 75 kg	- 225	
Extrautrustningar	- 40	
Resulterar i personlig utrustning	= 315	

Beräkningen av lasten utgående från differensen mellan den tekniskt tillåtna totalvikten i lastat tillstånd och den av tillverkaren angivna faktiska vikten är endast ett teoretiskt värde.

Den verkliga lasten kan endast beräknas om fordonet vägs på en godkänd, allmän våg med fyllda tankar (bränsle och vatten), fyllda gasflaskor och komplett extrautrustning.

Gå till väga enligt följande för detta:

- Kör först upp med fordonets framhjul på vågen och väg den.
- Kör sedan upp med fordonets bakhjul på vågen och väg den.

De olika värdena anger de aktuella axellasterna. Dessa värden är viktiga för rätt lastning av fordonet (se avsnitt 4.2.3). Summan av värdena anger fordonets aktuella vikt.

Skillnaden mellan den tekniskt tillåtna totalvikten i lastat tillstånd och den vägda fordonsvikten anger den verkliga lasten.

Utgående från detta kan man beräkna hur mycket som blir över den personliga utrustningen:

- Ta reda på vikten på alla passagerare och dra av denna summa från värdet för den verkliga lasten.

Det resulterande värdet anger vikten på den personliga utrustning som kan lastas i fordonet.



4.2.3 Lasta fordonet på rätt sätt



- ▶ Av säkerhetsskäl får den tekniskt tillåtna totalvikten i lastat tillstånd aldrig överskridas.
- ▶ Fördela lasten jämnt på fordonets högra och vänstra sida.
- ▶ Fördela lasten jämnt på båda axlarna. Beakta axellasterna som anges i fordonshandlingarna. Beakta dessutom däckens tillåtna lastkapacitet (se kapitel 14).
- ▶ Tunga laster bakom bakaxeln kan avlasta framaxeln genom hävstångseffekten ($\frac{L}{L+G}$). Det gäller särskilt med ett långt bakre överhäng eller om det bakre bagageutrymme är tungt lastat. Avlastningen från framaxeln påverkar köregenskaperna negativt speciellt hos framhjulsdrivna fordon.
- ▶ Surra fast alla föremål så att de inte kan glida iväg.
- ▶ Lasta tunga föremål (förtält, konserver o. dyl.) i närheten av axlarna. För förvaring av tunga föremål ägnar sig lågt placerade förvaringsutrymmen bäst, som har dörrar som inte kan öppnas i färdriktningen.
- ▶ Stapla lättare föremål (t. ex. kläder) i takförvaringsskåpen.
- ▶ Cykelstället ska endast användas för cyklar.
- ▶ Surra alltid fast lasten i surrningsöglorna. Använd spännremmar eller ev. surrningsnät, använd aldrig gummiexpandrar.



- ▷ Utdragslådor får belastas med maximalt 15 kg.

Stort lagringsutrymme som det bakre bagageutrymme lämpar sig också för tunga föremål. Bakaxelns axellast kan då överskridas.

Axlarna får dock aldrig överbelastas. Det är därför viktigt att beakta avståndet till axlarna när man lastar fordonet.

För att fördela lasten rätt behöver du en våg, ett måttband, en miniräknare och lite tid.

Med två enkla formler kan man beräkna hur lastens vikt inverkar på axlarna:

Formler

$A \times G : R =$ last på bakaxeln

Last på bakaxeln – G = last på framaxeln

Förklaring

A = avstånd mellan lastutrymme och framaxeln i cm

G = lastens vikt i lastutrymme i kg

R = fordonets axelavstånd (avståndet mellan axlarna) i cm



- ▷ Mät avstånden utanför fordonet, vågrätt från mitten av framhjulet till mitten av lastutrymme eller till mitten av bakhjulet.



- Beräkna axellasten:*
- Multiplicera avståndet mellan lastutrymmet och framaxeln (A) med lastens vikt i lastutrymmet (G) och dela resultatet med axelavståndet (R). Man får då fram den vikt med vilken lasten i lastutrymmet belastar bakaxeln. Anteckna denna vikt och lastutrymmet.
 - I det andra steget dras vikten i lastutrymmet (G) av från den ovan beräknade vikten. Om man får ett **positivt** värde (exempel 1) betyder det att framaxeln **avlastas** motsvarande detta värde. Om värdet är **negativt** (exempel 2) betyder detta att framaxeln **belastas**. Anteckna även detta värde.
 - Beräkna alla lastutrymmen i fordonet på samma sätt.
 - I det sista steget ska man räkna till alla beräknade vikter för bakaxelns last och sedan räkna till eller dra bort alla beräknade vikter för framaxelns last. Hur bakaxelns och framaxelns last beräknas beskrivs i avsnitt 4.2.2.

Om det beräknade värdet överskrider max. tillåten axellast måste lasten lastas om.

Om framaxeln avlastas för mycket försämras däckens vidhäftning på vägytan (traktion), detta gäller särskilt för framhjulsdrivna fordon. Lasta om lasten även i detta fall.

Beräkningsexempel

		Exempel 1	Exempel 2
Avstånd till framaxeln	A	(A1) 450 (cm)	(A2) 250 (cm)
Vikt i lastutrymmet	G	x 100 (kg)	x 50 (kg)
Fordonets axelavstånd	R	÷ 325 (cm)	÷ 325 (cm)
Belastning av bakaxeln (lägg till till axellasten)		138,5 (kg)	38,5 (kg)
Vikt i lastutrymmet		- 100 (kg)	- 50 (kg)
Avlastning av framaxeln (dra bort från axellasten)		38,5 (kg)	
Belastning av framaxeln (lägg till till axellasten)			-11,5 (kg)

4.2.4 Taklast



- ▶ Gå inte på taket. Om en takreling har monterats får man endast klättra upp via en stega.
- ▶ Var försiktig när du klättrar upp på stegen. Halkrisk om det är fukt eller is på stegen.
- ▶ Överbelasta inte taket. Köregenskaperna och bromsegenskaperna försämras genom större taklast.



- ▷ Om fordonet har en takreling kan lasthållaren för "taklasten" monteras på takrelingen (t. ex. för surfbräda, gummibåt eller lätta kanoter). Speciella hållarsystem kan erhållas som tillbehör. Kontakta en auktoriserad återförsäljare eller ditt serviceställe om du har några frågor.
- ▷ Den max. takbelastningen är 75 kg.
- ▷ Taklasterna ska surras fast ordentligt med spännremmar. Använd inga gummiexpandrar.
- ▷ Observera fordonets totala höjd inkl. lastat takräcke.



- ▷ Sätt upp en lapp med höjduppgiften väl synligt i förarhyttan. Då behöver man inte tveka vid broar o. dyl.

4.2.5 Cykelställ



- ▶ Beakta den tillåtna axelbelastningen och den tekniskt tillåtna totalvikten när du lastar cykelstället.
- ▶ Cyklar får inte stå ut över fordonets max. bredd. Ställ in fästianordningarna för cyklarna i enlighet därmed.
- ▶ Cykelstället ska endast användas för cyklar.
- ▶ Transportera aldrig mer än tillåtet antal cyklar för det cykelställ som används.
- ▶ Stanna och kontrollera att cyklarna sitter fast ordentligt efter ca 1 mil. Upprepa sedan för säkerhets skull kontrollen varje gång du stannar.
- ▶ Använd inte cykelställ för annat bagage eller som stege.



- ▷ Nummerplåtarna och bakljusen får inte täckas över.
- ▷ Det är inte tillåtet att köra med utfällt cykelställ utan cyklar.
- ▷ Kontrollera följande före varje start:
 - Är det tomma cykelstället ordentligt hopfällt?
 - Är cyklarna säkert fastlåsta på cykelstället med cykelställets remmar?

Fästa cyklar på cykelstället

När man fäster cyklar på cykelstället är det viktigt att man beaktar tyngdpunkten. Tyngdpunkten måste befinna sig mycket nära fordonets bakvägg. Fäst cyklarna alltid inifrån och ut.

Så här fäster man cyklar på rätt sätt på cykelstället:

- Fäll ned cykelstället.
- Den tyngsta cykeln ska vara närmast bakväggen.
- De lättare cyklarna ställs i mitten eller längst ut.
- Fäst de främre och bakre cykelhjulen med cykelställets respektive spännremmar.
- Fäst vidare cykeln på utsidan med fästbygeln eller fästarmen.

Om cykelstället bara lastas med **en** cykel så måste denna lastas så nära bakväggen som möjligt.



4.3 Släpvcgnskörning



- ▶ Var alltid extra försiktig när du kopplar på eller kopplar från släpet. Risk olycksfall och skador!
- ▶ När man kopplar på resp. kopplar loss släpet får inga personer uppehålla sig mellan husbilen och släpet.
- ▶ Beakta husbilens tillåtna kultryck och belastning på bakaxeln. Kultrycket och belastningen på bakaxeln får inte överskridas. Respektive värden står i fordonshandlingarna och i släpvcgnskopplingens handlingar.



- ▷ Släp med påskjutsbroms: Om den separata bromsen är aktiverad får släpet varken kopplas på eller kopplingen lossas.
- ▷ Släpvcgnskoppling med avtagbar kulhals: Om kulhalsen är felmonterad, föreligger risk för att släpet hakas av. Beakta bruksanvisningen till släpvcgnskopplingen.



- ▷ Basfordon Fiat, utförande "Light": Fordonets maximalt tillåtna kultryck är 100 kg.
- ▷ Basfordon Fiat, utförande "Heavy": Fordonets maximalt tillåtna kultryck är 120 kg.

4.4 Elektriskt manöverbart fotsteg



- ▶ Kontrollera både innan du startar och regelbundet när du stannar, att fotsteget är helt inkört.
- ▶ Stå inte direkt i fotstegets svängområde under inkörning och utkörning.
- ▶ Gå endast upp på fotsteget när det är helt utkört. Risk för skador!
- ▶ För att förhindra risker för att halka, skall fotsteget, vid behov, rengöras före du stiger på den (snö, is, lera ...).
- ▶ Lyft eller sänk aldrig personer eller last med hjälp av fotsteget.
- ▶ När motorn har kallstartats kan det dröja några sekunder innan varningssignalen hörs, beroende på fordonet.



- ▷ Fotstegets vridlager och länkar får inte smörjas med fett eller olja (se kapitel 12).



- ▷ Knappen för manövrering av fotsteget sitter inne fordonet vid ingångsdörren.



Bild 1 Vippknapp för fotsteg
(ingångsområdet)

Köra in eller ut:

- Tryck på vippknappen (Bild 1,1) vid ingången.

När motorn är igång och fotsteget utkört ljuder en varningssignal. Varningssignalen upphör när fotsteget körs in.

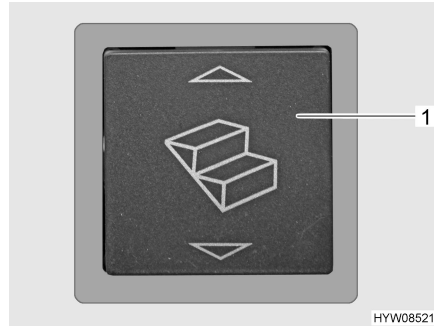
4.5 TV-apparat



- ▶ Ställ in TV-apparaten på ett säkert ställe innan färden börjar.

4.6 Diskhollock



- ▶ Vid olycksfall eller vid kraftiga inbromsningar kan diskhollock (Bild 2,1) skada passagerarna i fordonet. Tag, före färden, bort diskhons lock från diskhon och förvara det säkert i köket eller i klädsåpet.



Bild 2 Diskhollock



4.7 Gasregulator



- ▶ Användning av apparater som drivs med gas under körning är endast tillåten om gasanläggningen har en lämplig utrustning. Slangbrottssäkring och crashsensor förhindrar att gas släpps ut vid en olycka.

Beroende på utrustningen kan fordonet vara utrustat med olika gasregulatorer.

Om andra än de gasregulatorer som anges nedan är installerade i fordonet, måste huvudavstängningsventilen på gasflaskan och gasavstängningsventilerna vara stängda under körning.



Bild 3 Gasregulator MonoControl



Bild 4 Gasregulator DuoControl

Gasregulator med crashsensor och slangbrottssäkring

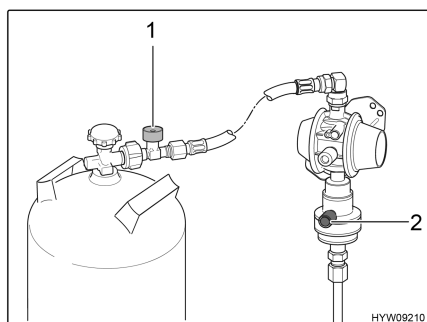
Om fordonet är utrustat med en gasregulator med crashsensor (Bild 3,2 och Bild 4,2) och slangbrottssäkring (Bild 3,1 och Bild 4,1):

Huvudavstängningsventilen på gasflaskan och gasavstängningsventilen "värmesystem" får vara öppna under körning. Apparater med gasdrift får vara påslagna under körning.

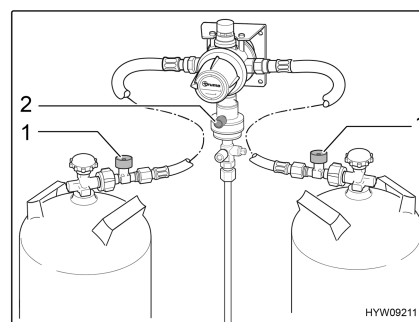
Utformningen av gasregulatorn MonoControl (Bild 3) och DuoControl (Bild 4) kan variera i detalj (rak eller vinklad).



- ▶ Om du är osäker, kontrollera informationen med auktoriserade återförsäljare eller serviceställe.

4.8 Snökedjor



- ▶ Montera endast snökedjor om avståndet mellan däcken och fordonets karosseri är minst 50 mm.
- ▶ Däck, hjulupphängning och styrning utsätts för mycket större belastning om man har monterat snökedjor. Kör mycket långsamt med snökedjor (max. 50 km/h) och endast på vägar med genomgående snötäcke. Annars kan fordonet skadas.
- ▶ Beakta snökejde-tillverkarens monteringsföreskrifter.
- ▶ Sätt inte på snökedjor på lättmetallfälgar.

För användning av snökedjor gäller bestämmelserna och föreskrifterna i respektive land.

- Snökedjor ska alltid fästas på drivhjulen.
- Snökedjans spänning ska kontrolleras efter att man har kört ett par meter.



4.9 Trafiksäkerhet



- ▶ Kontrollera däcktrycket regelbundet innan du startar eller var 14:e dag. Fel däcktryck förorsakar överdrivet slitage och kan leda till att däcken skadas och eventuellt punkteras. Fordonet kan hamna i okontrollerbart läge (se avsnitt 14.5).

Gå igenom följande checklista innan du startar:

Basfordon

Nr.	Kontroller	Kontrollerad
1	Alla fordonshandlingar finns med	
2	Däck respektive fyllnadstryck i ordentligt skick	
3	Fordonsbelysning, broms- och backljus kontrollerat	
4	Oljenivå i motor, växellåda och servostyrning kontrollerat	
5	Frostskydd och vätska för vindrutespolaranläggningen är påfyllt	
6	Bromsarnas funktionsduglighet	
7	Kontrollera att bromsarna fungerar jämnt runtom	
8	Fordonet kör rakt fram även när man bromsar kraftigt	

Påbyggnad utsida

9	Markisen helt inrullad	
10	Taket har befriats från snö och is (på vintern)	
11	Utvändiga anslutningar fränkopplade och kablar borttagna/i förvaringsutrymme	
12	Externa stöd har tagits bort	
13	Fotsteget är indraget (observera varningssignalen)	
14	Dörrarna bak till är stängda	
15	Fordonets totala höjd inkl. lastat takräcke uppmätt och antecknad. Ha viktvärdena till hands i förarhytten	

Påbyggnad insida

16	Fönster och takluckor är stängda och låsta	
17	TV-apparat säkrad	
18	TV-antennen är indragen (om sådan finns)	
19	Alla lösa delar befinner sig i lådor och skåp eller är fastsurrade	
20	Öppna hyllor är tömda	
21	Kylskåpsdörren är låst	
22	Kylskåp omställt till 12 V-drift	
23	Alla lådor och luckor är stängda	
24	Barnstolen får endast monteras på tillåtna sittplatser	
25	Vridstolsspärr för förarstolen och passagerarstolen har hakat in	
26	Mörkläggningsgardinerna i förarhytten är öppna och säkrade	

Gasanläggning

Nr.	Kontroller	Kontrollerad
27	Gasflaskorna är ordentligt fastsurrade i gasboxen	
28	Sätt alltid på skyddskåpan när gasflaskorna inte är anslutna till gasslangen	
29	Huvudavstängningsventilen på gasflaskan stängd, gasavstängningsventiler stängda  ▷ När ett MonoControl-/DuoControl-styrssystem finns tillgängligt: Vid värmedrift under färd kan gasavstängningsventilen för "värmesystem" och huvudavstängningsventilen lämnas öppna.	

Elektrisk anläggning

30	Kontrollera spänningen på bodelsbatteriet och på startbatteriet (se kapitel 9). Om för låg batterispänning indikeras på panelen måste respektive batteri laddas. Beakta uppgifterna i kapitel 9  ▷ Resan skall påbörjas med fulladdat start- och bodelsbatteri.	
----	---	--



Kapitelöversikt

I detta kapitel hittar du hänvisningar för att köra husbilen.

Hänvisningarna gäller:

- körhastigheten
- bromsarna
- säkerhetsbältena
- nackstöden inkluderade i sätena
- sittplatsernas placering
- plisségardinerna i förarhytten
- ytterdörrarna
- tankningen

5.1 Köra husbilen



- ▶ Basfordonet är ett s.k. nyttofordon (mindre lastbil). Detta ska man alltid tänka på när man kör.
- ▶ Kontrollera både innan du startar och regelbundet när du stannar, att fotsteget är helt inkört.
- ▶ Vid starten av fordonets motor kan varningssignaler, exempelvis varningssignalen som anger att fotsteget är utfällt, höras. Vid vissa förhållanden (kallstart på vintern) kan det dröja upp till 15 sekunder efter fordonsstarten tills dessa varningssignaler hörs.
- ▶ Ett säkerhetsbälte finns monterat vid de sittplatser som får användas under färd. Under färd ska säkerhetsbältet alltid användas.
- ▶ Ta aldrig av säkerhetsbältet under färden.
- ▶ Alla personer som åker med måste sitta på fordonssätena.
- ▶ Dörrspärren får inte öppnas.
- ▶ Undvik att bromsa för kraftigt.
- ▶ Om ett navigationssystem används: ändra endast färdmålet när fordonet står still. Kör till en rastplats/parkeringsplats eller till något annat ställe, där man kan stanna säkert, för att ändra färdmålet.
- ▶ Återge inte DVD-skivor på navigationssystemets monitor under körningen.



- ▶ Kör långsamt på dåligt väglag.



- ▶ Tillverkaren ansvarar inte för skador eller olycksfall som inträffar på grund av att dessa anvisningar inte efterföljs.
- ▶ De beskrivna säkerhetanvisningarna i kapitel 3 måste följas.



5.2 Körhastighet



- ▶ Fordonet har en kraftig motor. Det står alltså tillräckliga stora reserver till förfogande vid svåra trafiksituationer. Denna höga kapacitet tillåter en hög sluthastighet och en enastående körhastighet.
- ▶ Fordonet erbjuder en stor motståndskraft mot vind. Särskild fara föreligger vid plötslig sidvind.
- ▶ Ojämn eller ensidig lastning förändrar köregenskaperna.
- ▶ På okända vägar kan svåra körförhållanden och överraskande trafiksituationer uppstå. För din egen säkerhet bör du anpassa hastigheten efter den rådande trafiksituationen och omgivningen.
- ▶ Håll gällande hastighetsbegränsningar.

5.3 Bromsar



- ▶ Kontakta en auktoriserad fackverkstad vid minsta lilla fel på bromssystemet.

Före varje start

Test-bromsa före varje resa och kontrollera då:

- Fungerar bromsarna?
- Reagerar bromsarna alltid på samma sätt?
- Fortsätter fordonet rakt fram även efter en kraftig bromsning?

5.4 Säkerhetsbälten

5.4.1 Allmänt

Fordonet är i bodelen utrustad med säkerhetsbälten på de sittplatser som föreskrivs i lagen. Beakta gällande, nationella bestämmelser för användning av säkerhetsbälten.



- ▶ Spänn fast dig innan färd och var fastspänd under hela färden.
- ▶ Se till att dina säkerhetsbälten varken tar skada på något sätt eller kläms fast. Skadade säkerhetsbälten skall bytas ut av en auktoriserad fackverkstad.
- ▶ Ändra inte säkerhetsbältenas fästpunkter, upprullningsautomatiken eller låsanordningarna.
- ▶ Varje enskilt säkerhetsbälte ska endast användas av **en** vuxen person.
- ▶ Fäst inte andra föremål med säkerhetsbältet samtidigt som en person använder det.
- ▶ Normala säkerhetsbälten räcker inte som skydd för personer som är mindre än 150 cm långa. I dessa fall krävs extra säkerhetssystem. Beakta respektive certifikat.
- ▶ Säkerhetsbälten skall bytas ut efter olycksfall.
- ▶ Under färden får stolens ryggstöd inte fällas ner för långt. Säkerhetsbältets skyddsfunktion säkerställs då inte.



5.4.2 Använda säkerhetsbälten på rätt sätt



- ▶ Bältet får inte snurras. Bältet ska sitta slätt mot kroppen.
- ▶ När man spänner fast säkerhetsbältet är det viktigt att man sitter riktigt.

Säkerhetsbältet är korrekt placerat om den nedre delen sitter under magen och över höftbenen. Den övre delen måste vara placerat över bröstet och axeln (inte över halsen). Bältet måste alltid sitta spänt över kroppen. Tjocka kläder bör tas av före färd.

5.5 Förarstol och passagerarstol



- ▶ Före resan ska alla svängbara stolar vridas och låsas i färdriktning.
- ▶ Stolarna måste vara låsta i färdriktning och får inte snurras under tiden som bilen kör.



- ▷ Förarstolen och passagerarstolen är beroende på modell och utrustning en del av basfordonet. I detta fall beskrivs inställning av stolarna i bruksanvisningen till basfordonet.



Bild 5 Reglage på stolen

Vrida stolen i färdläge

Man kan svänga den i vilken riktning man vill. Låsning av stolen är emellertid endast möjlig i färdriktningen.

- Fäll upp båda armstöden.
- Skjut stolen antingen bakåt eller i mittläge.
- Sväng stolen i färdriktning och lås den i detta läge.



- ▷ Vridning av stolar i uppställt fordon beskrivs i kapitel 7.

Ställa in stolen i längdriktning

Förarstolen ska ställas in så att föraren bekvämt kan trycka ner pedalerna.

- Drag upp bygeln (Bild 5,2).
- Skjut stolen framåt eller bakåt.
- Släpp bygeln. Det måste höras att stolen hakar fast.



Ställa in sätets lutning

Ställ in sätets lutning så att låren ligger mot sätet utan tryck.

- Dra handtaget (Bild 5,3) uppåt.
- Justera framsätet till önskad vinkel genom att trycka eller släppa efter.
- Släpp handtaget. Det måste höras att sätets yta hakar fast.
- Dra handtaget (Bild 5,4) uppåt.
- Justera baksätet till önskad vinkel genom att trycka eller släppa efter.
- Släpp handtaget. Det måste höras att sätets yta hakar fast.

Ställa in ryggstödet

Ställ in lutningen på förarstolens ryggstöd så att man kan hålla i ratten med lätt böjda armar.

- Vrid det räfflade vredet (Bild 5,5). Beroende på vridriktning lutas ryggstödet framåt eller bakåt.

Ställa in armstödet

Armstöden kan ställas in steglöst i höjdlid.

- Vrid det räfflade hjulet (Bild 5,1). Beroende på vridriktning lutas armstödet framåt eller bakåt.

5.6 Nackstöd



Bild 6 Nackstöd sittbänk



Bild 7 Inställning av nackstöd

Ställ innan du startar in nackstödet (Bild 7,1) så att bakhuvudet har stöd ungefär i höjd med öronen.

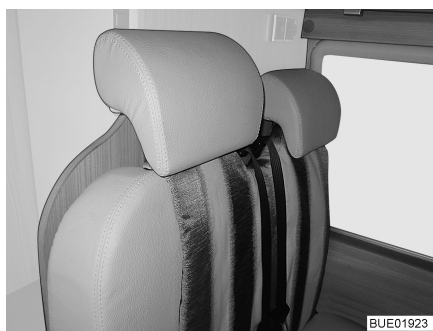
Inställning av nackstöd:

- Fäll fram dynan (Bild 7,2).
- Ta bort säkringsklämmor (Bild 7,3).
- Dra nackstödet (Bild 7,1) uppåt eller tryck bakåt tills det fastnar i rätt spärrläge.
- Montera säkringsklämmor.
- Fäll tillbaka dynan.

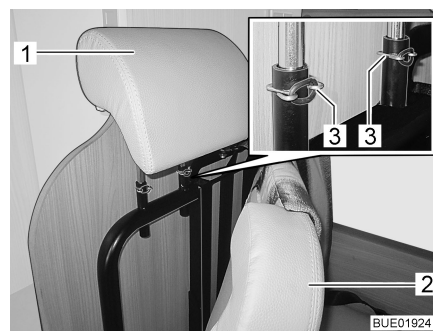

5.7 Sittplatsernas placering



- ▶ När man kör med husbilen får personer endast uppehålla sig i fordonet på de tillåtna sittplatserna. Det maximalt tillåtna antalet passagerare finns angivet i fordonshandlingarna.
- ▶ Under körning är det förbjudet att sitta på de längsgående sittbänkarna.
- ▶ På sittplatserna gäller bilbälteslagen.

Sittplatser, som kan användas under färden, är utrustade med ett säkerhetsbälte.

5.8 Plisségardin för vindrutan



- ▶ Medan man kör ska plisségardinen för vindrutan vara öppen, låst och säkrad.



Bild 8 Plisségardin för vindrutan

- Säkra:**
- Skjut de två hälfterna av plisségardinen för vindrutan utåt så långt det går, ta tag i handtaget (Bild 8,2).
 - Låt låshandtagen (Bild 8,1) haka fast.



5.9 Plisségardiner på förar- och passagerarfönstren

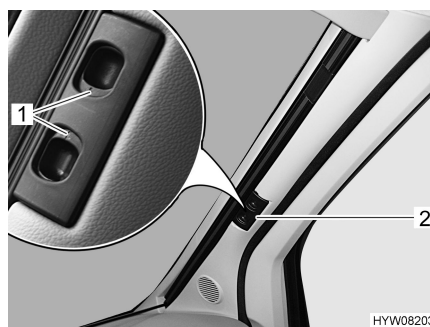

- ▶ Medan man kör ska plisségardinerna för förar- och passagerarfönstren vara öppna, låsta och säkrade.



Bild 9 Lås för plisségardiner förar-/passagerarfönster

- Säkra:**
- Ta tag i plisségardinens handtag (Bild 9,2) och skjut in så långt det går.
 - Låt låshandtagen (Bild 9,1) haka fast.

5.10 Ytterdörrar

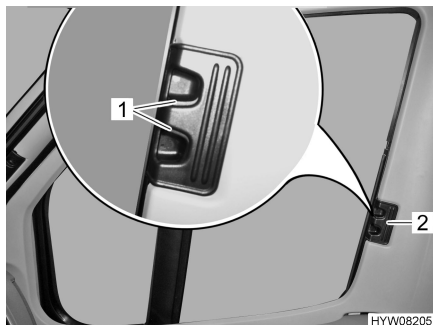

- ▶ Kör endast med stängda ytterdörrar.



- ▷ Låsning av dörrarna kan förhindra att de öppnas av sig själva, t. ex. vid en olycka.
- ▷ Låsta dörrar förhindrar dessutom att någon kan komma in i fordonet utifrån t. ex. om du måste stanna vid en ljussignal. I en nödsituation kan det emellertid vara ett problem om dörrarna är låsta.
- ▷ Lås alltid dörrarna när du lämnar fordonet.
- ▷ Dörrarna är delar av basfordonet. Öppning och stängning av dörrarna beskrivs i instruktionsboken till basfordonet.

5.11 Tanka bränsle



- ▶ Vid tankning på färjor och i garage får ingen apparat (t. ex. värmesystem eller kylskåp) vara igång, om de drivs av den installerade brännaren. Explosionsrisk!

Bränslepåfyllningsrörets placering hittar du i basfordonets instruktionsbok.



Kapitelöversikt

I detta kapitel finns information om uppställning av fordonet.

Hänvisningarna gäller:

- parkeringsbromsen
- fotsteget
- 230 V-anslutningen
- kylskåpet
- inkörning och utkörning av markisen



- ▷ Ställ fordonet så vågrätt som möjligt. Säkra fordonet så att den inte kan rulla iväg.
- ▷ Djur (särskilt möss) kan orsaka stora skador i fordonet. Kontrollera därför regelbundet det uppställda fordonet med avseende på olika spår efter djur, på så sätt kan större skador undvikas.

6.1 Parkeringsbromsen

Drag alltid åt parkeringsbromsen när du ställer upp husvagnen.

6.2 Fotsteg

För att kunna lämna fordonet måste fotsteget vara helt utfällt. När fotsteget fälls ut medan motorn är igång ljuder en varningssignal.

6.3 230 V-anslutning

Till fordonet kan man ansluta en extern 230 V-försörjning (se kapitel 9).

6.4 Kylskåp

Om kylskåpet drivs under längre tid utan att fordonet är anslutet till en 230 V-försörjning anslutits, urladdas bodelsbatteriet.



6.5 Markis



- ▷ Om stödbenen inte är uppställda får markisen köras ut högst 1 meter.
- ▷ Kör in markisen vid kraftig blåst, samt vid regn- eller snöväder.
- ▷ Gör ett stödben kortare vid lätt regn så att vattnet kan rinna av markisen.
- ▷ Vid lätt vind eller regn skall markisen spännas fast på båda sidor med rep.
- ▷ Kör endast in markisen när markisduken är torr. Om markisen måste köras in när markisduken är blöt: Kör ut markisen så snart som markisduken har torkat.
- ▷ Före inkörning ska löv och grovt smuts avlägsnas från markisen.



Bild 10 Köra ut markisen

Köra ut markisen:

- Stick in veven (Bild 10,1) i markisens bajonettfattning (Bild 10,2) och veva moturs.
Efter ett par varv körs markisen ut.
- Fortsätt veva tills markisen har körts ut ca 1 meter.

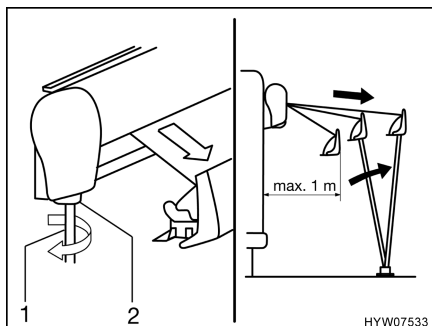

Bild 11 Ställa upp stödbenen

- Lossa stödfötterna (Bild 11,4) med lätt tryck bakåt ur frontlisten (Bild 11,1), fäll ut dem och ställ dem upp.
- Håll den nedre delen av stödfötterna.
- Dra ut den undre delen av stödbenen (Bild 11,3) till önskad längd.
- Stäng spärren på stödbenen. Tryck då låsarmen (Bild 11,2) uppåt.
- Kör ut markisen helt med veven.
- Veva lätt medurs för att spänna markisduken.
- Ställ in stödbenen på önskad höjd.
- Dra veven ur bajonettfattningen och lagra den.
- Kläm fast stödbenen i hållarna (om sådan finns monterade) på fordonet eller fäst dem på marken med tältpinnar.

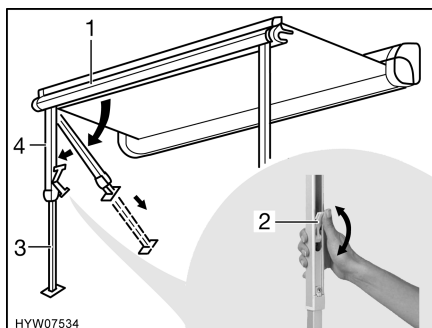

Fälla in markis:

- Om de finns monterade, skall du ta bort avspänningsrep- och pinnar eller stödfötter ur fästen på fordonet.
- Stoppa veven i markisens bajonettfassning och vrid med den medurs, tills markisen kör in till cirka 1 m.
- Rengör stödfötterna vid behov.
- Öppna spärren på stödbenen. Fäll då ned låsarmen.
- Skjut in den nedre delen av stödfötterna helt.
- Fäll in de båda stödfötterna efter varandra i frontlisten och låt dem haka in. Tryck då stödfötterna lätt utåt.
- Fortsätt veva tills markisen har körts in helt.
- Dra veven ur bajonettfassningen och lagra den.





Kapitelöversikt

I detta kapitel hittar du hänvisningar för att bo i fordonet.

Hänvisningarna gäller:

- öppning och stängning av dörrar och utvändiga luckor
- vädring av fordonet
- öppning och stängning av fönster och rullgardiner
- öppning och stängning av plisségardinerna i förarhytten
- öppning och stängning av takluckorna
- vridning av stolar
- ombyggnad av bord
- användning av sängar

7.1 Ytterdörrar



► Kör endast med stängda ytterdörrar.



- ▷ Låsning av dörrarna kan förhindra att de öppnas av sig själva, t. ex. vid en olycka.
- ▷ Låsta dörrar förhindrar dessutom att någon kan komma in i fordonet utifrån t. ex. om du måste stanna vid en ljussignal. I en nödsituation kan det emellertid vara ett problem om dörrarna är låsta.
- ▷ Lås alltid dörrarna när du lämnar fordonet.
- ▷ Dörrarna är delar av basfordonet. Öppning och stängning av dörrarna beskrivs i instruktionsboken till basfordonet.

7.2 Utvändiga luckor



- ▷ Stäng och lås det utvändiga luckan innan du startar.



7.2.1 Utvändig lucka Thetford-kassett



Bild 12 Utvändig lucka Thetford-kassett

- Öppna:**
- Stick in nyckeln i låscylindern i trycklåsets (Bild 12,1) och vrid ett kvarts varv.
 - Dra ut nyckeln.
 - Tryck samtidigt in de två trycklåsen (Bild 12,2) med tummarna och öppna den utvändiga luckan.
- Stänga:**
- Stäng och haka i den utvändiga luckan.
 - Stick in nyckeln i låscylindern (Bild 12,1) och vrid ett kvarts varv.
 - Dra ut nyckeln.

7.3 Vädra

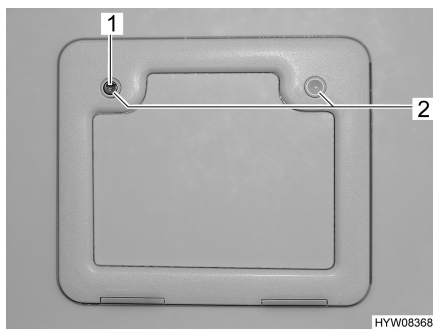

- ▶ Syret i fordonet förbrukas genom att man andas eller av gasdrivna installerade apparater. Därför måste den förbrukade luften alltid ersättas. För detta finns det ventilationsanordningar i fordonet (t. ex. takluckor med ventilation, takventiler eller golvventilation). Täck aldrig för ventilationerna på in- eller utsidan, t. ex. med en vintermatta. Håll ventilationerna fria från snö och löv. Risk för att kvävas föreligger på grund av den ökade CO₂-halten.



- ▷ I vissa väderleksförhållanden kan kondens bildas på metallföremål trots att man vädrar tillräckligt mycket (t. ex. skruvarna på chassigolvet).
- ▷ Öppningar (t. ex. takventiler, kanterna på takluckor, eluttag, påfyllningsöppningar, luckor osv.) kan vara köldbryggor.

Kondensvatten

Se till att du alltid har en optimal luftcirkulation eller ventilation genom att vädra så ofta som möjligt. Endast om man vädrar tillräckligt mycket kan man förhindra att det bildas kondensvatten och som en konsekvens därav mögel om det är kyligt eller kalt ute. När värmeeffekten, luftspridningen och ventilationen anpassas till varandra fås ett behagligt rumsklimat under den kalla årstiden. För att förhindra drag skall luftmunstyckena på instrumentbrädan stängas och luftspridningen i basfordonet stå på cirkulationsdrift.

Om fordonet står stilla en längre tid bör man vädra regelbundet, bl a för att undvika för kraftig uppvärmning på sommaren. Vädra därvid inte bara rummet utan även de utifrån tillgängliga förvaringsutrymmena. När fordonet ställs upp i ett stängt utrymme (t. ex. garage) ska även uppställningsplatsen vädras. Kondensvatten kan leda till att det bildas mögel.



7.4 Fönster



- ▷ Fönstrena är försedda med mörkläggningsrullgardin eller plisségardin och insektsnät eller veckat insektsskydd. Mörkläggningsrullgardinen och insektsnätet går p.g.a. dragkraften automatiskt tillbaka till sitt utgångsläge igen när man lossar låsanordningen. För att denna fjäderanordning inte ska ta skada bör man alltid låta mörkläggningsrullgardinen/insektsnätet långsamt gå tillbaka till utgångsläget. Plisségardinen och det veckade insektsskyddet består av tunt material. Dra försiktigt tillbaka plisségardinen eller insektsskyddet i handtaget till utgångsläget, håll i handtaget så att plisségardinen eller insektsskyddet inte skadas.
- ▷ Ha inte rullgardinerna stängda över en längre tid; materialet slits ut.
- ▷ När mörkläggningsrullgardinen resp. plisségardinen är helt stängd kan det, vid starkt solljus, bildas värmeansamlingar mellan mörkläggningsrullgardinen/plisségardinen och fönsterrutan. Fönstret kan skadas. Stäng därför mörkläggningsrullgardinen/plisségardinen endast till 2/3 vid starkt solljus.
- ▷ Stäng fönstren innan körningen påbörjas.
- ▷ Beroende på vädret ska man alltid stänga fönstrena så mycket att fukt inte kan tränga in.



- ▷ Då fordonet lämnas ska alla fönster vara stängda.
- ▷ Vid extrema väderleksförhållanden eller stora temperaturskillnader kan det bildas lite kondensvatten på insidan av de dubbla akrylglasrutorna. Rutan är så konstruerad, att kondensvattnet kan avdunsta igen om temperaturen ute stiger. Man behöver alltså inte vara rädd att akrylglasrutan tar skada av kondensvattnet.
- ▷ Solljus bleker med tiden tyget på dynorna. Färgförändringen går snabbare om temperaturen stiger kraftigt i fordonet. Därför rekommenderar vi att mörkläggningsgardinerna dras för fönstren vid starkt solljus. När fönstren mörkläggs skall det göras utan att värmeansamlingar uppstår.

7.4.1 Överkantshängt fönster



- ▷ Om fönstren är monterade med automatik-spärrar, måste fönstret öppnas helt för att spärren ska frigöras. Om spärren inte frigörs och fönstret trots det stängs finns det risk för att fönstret går sönder p.g.a. stora trycket.
- ▷ När de överkantshängda fönstren öppnas skall det göras utan att vridspänningar uppstår. Fönster skall öppnas och stängas med jämn kraft.



Bild 13 Låsarm i läget "stängd"



Bild 14 Överkantshängt fönster med automatik-spärrar, öppet

- Öppna:**
- Sväng låsarmen (Bild 13,3) ett kvarts varv mot fönstrets mitt.
 - Öppna det överkantshängda fönstret till önskat läge. Låt det överkantshängda fönstret haka i självständigt med (Bild 14,1) automatiska-spärrar.
- Det överkantshängda fönstret låses i önskat läge.

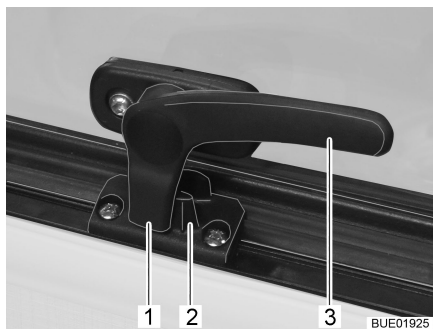
- Stänga:**
- Öppna det överkantshängda fönstret så mycket att spärren frigges.
 - Stäng det överkantshängda fönstret.
 - Sväng låsarmen (Bild 13,3) ett kvarts varv mot fönsterkarmen. Låsspaken (Bild 13,1) är placerad på insidan av fönsterlåset (Bild 13,2).



Bild 15 Låsarm i läget "kontinuerlig vädring"

Kontinuerlig vädring

Med hjälp av låsarmen kan man låsa det överkantshängda fönstret i två olika lägen:

- I läget "kontinuerlig vädring" (Bild 15)
- I läget "helt stängt" (Bild 13).

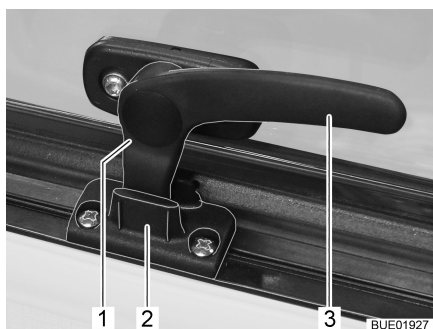
För att ställa det överkantshängda fönstret i läge för "kontinuerlig vädring":

- Sväng låsarmen (Bild 15,3) ett kvarts varv mot fönstrets mitt.
- Tryck upp det överkantshängda fönstret något.
- Sväng låsarmen ett kvarts varv mot fönsterkarmen. Därvid måste låsspaken (Bild 15,1) föras in i spåret på fönsterlåset (Bild 15,2).

Det överkantshängda fönstret får inte stå i läget "kontinuerlig vädring" under körning.

Vid regn kan det komma in vatten i bodelen om det överkantshängda fönstret står i läget "kontinuerlig vädring". Därför bör man stänga fönstret helt när det regnar.



7.4.2 Plisségardin och insektsskydd

Fönstren är försedda med plisségardiner och insektsskydd. Plisségardinen och insektsskydd är avskilda eller kan drivas tillsammans. Vid allmän användning hålls handtagen samman magnetiskt.



Bild 16 Plisségardin och insektsskydd

Plisségardin öppna/stänga:

- Ta tag i mitten på handtag (Bild 16,1) och dra försiktig uppåt/nedåt. Plisségardinen stannar i vilken som helst position.

Insektsskydd öppna/stänga:

- Ta tag i mitten på handtag (Bild 16,2) och dra försiktig uppåt/nedåt. Insektsskyddet stannar i vilken som helst position.

7.4.3 Plisségardin för vindrutan



Bild 17 Plisségardin för vindrutan

Stänga:

- Tryck in låshandtagen (Bild 17,1) och håll dem intryckta.
- Håll plisségardinen för vindrutan i handtaget (Bild 17,2) och dra den mot fönstrets mitt.
- Stäng den andra plisségardinen för vindrutan på samma sätt. Ett magnetlås håller samman plisségardinens två delar i mitten.

Öppna:

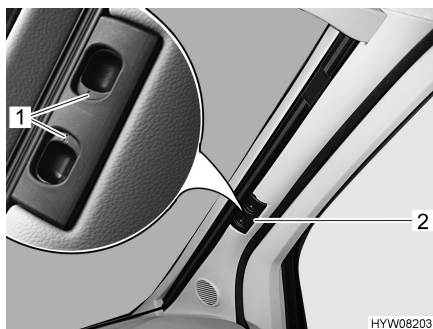
- Tryck in låshandtagen (Bild 17,1) och håll dem intryckta.
- Skjut de två hälfterna av plisségardinen för vindrutan utåt så långt det går, ta tag i handtaget (Bild 17,2).
- Släpp låshandtagen (Bild 17,1) och låt dem haka fast.



7.4.4 Plisségardiner på förar- och passagerarfönstren



Bild 18 Plisségardin för förar-/passagerarfönster

- Stänga:**
- Tryck in låshandtagen (Bild 18,1) och håll dem intryckta.
 - Ta tag i handtaget (Bild 18,2) och dra plisségardinerna för förar-/och passagerarfönstret till den andra fönstersidan och fäst med magnetremsorna.
- Öppna:**
- Tryck in låshandtagen (Bild 18,1) och håll dem intryckta.
 - Ta tag i handtaget (Bild 18,2) till plisségardinerna för förarfönstret och passagerarfönstret och skjut in dem så långt det går.
 - Släpp låshandtagen (Bild 18,1) och låt dem haka fast.

7.5 Takluckor

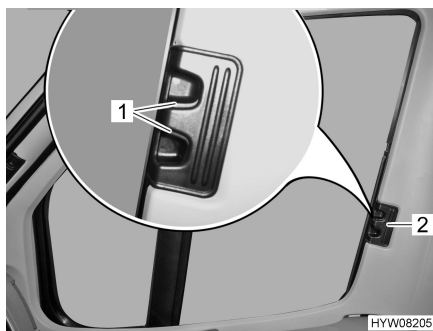

- ▶ Ventilationsöppningarna till ventilationssystemet måste alltid vara öppna. Täck aldrig för ventilationerna, t. ex. med en vintermatta. Håll ventilationerna fria från snö och löv.



- ▷ Takluckorna är försedda med mörklägningsrullgardin eller plisségardin och insektsnät eller veckat insektsskydd. Mörklägningsrullgardinen och insektsnätet går p.g.a. dragkraften automatiskt tillbaka till sitt utgångsläge igen när man lossar låsanordningen. För att denna fjäderanordning inte ska ta skada bör man alltid låta mörklägningsrullgardinen/insektsnätet långsamt gå tillbaka till utgångsläget. Plisségardinerna och det veckade insektsskyddet består av tunt material. Dra försiktigt tillbaka plisségardinerna eller insektsskyddet i handtaget till utgångsläget, håll i handtaget så att plisségardinerna eller insektsskyddet inte skadas.
- ▷ Ha inte rullgardinerna stängda över en längre tid; materialet slits ut.
- ▷ När mörklägningsrullgardinen resp. plisségardinerna är helt stängd kan det, vid starkt solljus, bildas värmeansamlingar mellan mörklägningsrullgardinen/plisségardinerna och takluckan. Takluckan kan skadas. Stäng därför mörklägningsrullgardinen/plisségardinerna endast till 2/3 vid starkt solljus. Öppna takluckan något eller ställ den i ventilationsläge.
- ▷ Beroende på vädret ska man alltid stänga takluckorna så mycket att fukt inte kan tränga in.
- ▷ Gå inte på takluckorna.
- ▷ Stäng takluckorna innan körningen påbörjas.
- ▷ Kontrollera låset till takluckorna innan resan påbörjas.
- ▷ Öppna mörklägningsrullgardinerna och plisségardinerna innan körningen påbörjas.



- ▷ Då fordonet lämnas ska alla takluckor vara stängda.
- ▷ Solljus bleker med tiden tyget på dynorna. Färgförändringen går snabbare om temperaturen stiger kraftigt i fordonet. Därför rekommenderar vi att mörkläggningsgardinerna dras för över takluckorna till 2/3 om fordonet står i starkt solljus.

7.5.1 Taklucka med snäpplås

Takluckan kan öppnas både på bara ena sidan och på båda sidorna.



Bild 19 Taklucka med snäpplås

- Öppna:**
- Tryck snäpplåset (Bild 19,4) mot takluckans insida. Tryck samtidigt takluckan uppåt med handtaget (Bild 19,1).
- Stänga:**
- Drag kraftigt ner takluckan med hjälp av båda handtagen (Bild 19,1) så långt, att snäpplåsen går i lås.

Mörkläggningsrullgardin

Då insektsnätet är stängt och ihoplåst med mörkläggningsrullgardinen kan mörkläggningsrullgardinen ändå stängas. När man stänger mörkläggningsrullgardinen följer insektsnätet med.

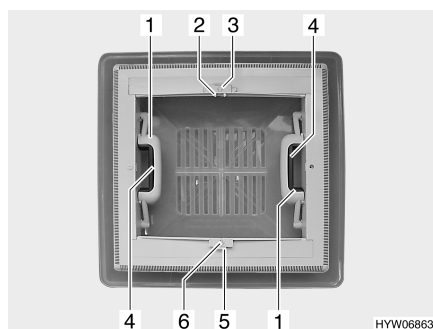
- Stänga:**
- Tryck spärren (Bild 19,5) mot takluckans utsida.
 - Drag, med handtaget (Bild 19,6), mörkläggningsrullgardinen till insektsnätets handtag (Bild 19,2) på den motsatta sidan, där det hakas i.
- Öppna:**
- Tryck ihop handtaget (Bild 19,2). Spärren lossas.
 - Mörkläggningsrullgardinen förs långsamt tillbaka med handtaget (Bild 19,6).
- Insektsnät**
- När insektsnätet är ihoplåst med mörkläggningsrullgardinen, följer mörkläggningsrullgardinen med när insektsnätet stängs.
- Stänga:**
- Tryck spärren (Bild 19,3) mot takluckans utsida.
 - Drag, med handtaget (Bild 19,2), insektsnätet till mörkläggningsrullgardinens handtag (Bild 19,6) på den motsatta sidan, där det hakas i.
- Öppna:**
- Tryck ihop handtaget (Bild 19,2). Spärren lossas.
 - Insektsnätet förs långsamt tillbaka med handtaget (Bild 19,2).



7.5.2 Uppfällbar taklucka



- ▷ Vid regn kan det komma in vatten i bodelen om den uppfällbara takluckan står i ventilationsläget. Därför skall den uppfällbara takluckan stängas helt.



Bild 20 Låsknapp på den uppfällbara takluckan



Bild 21 Uppfällbar taklucka, spår

Den uppfällbara takluckan öppnas på ena sidan.

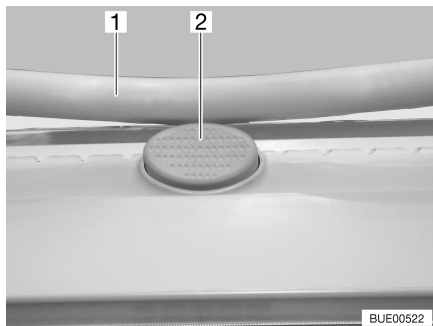
- Öppna:**
- Tryck på låsknappen (Bild 20,2) och dra ner bygeln (Bild 20,1) med båda händerna.
 - Dra in bygeln (Bild 21,1) i spåren (Bild 21,2) till den bakersta positionen (Bild 21,3).
- Stänga:**
- Tryck bygeln (Bild 21,1) lätt uppåt med båda händerna.
 - Skjut tillbaka bygeln i spåren.
 - Tryck bygeln uppåt med båda händerna tills bygeln ligger ovanför låsknappen (Bild 20,2).

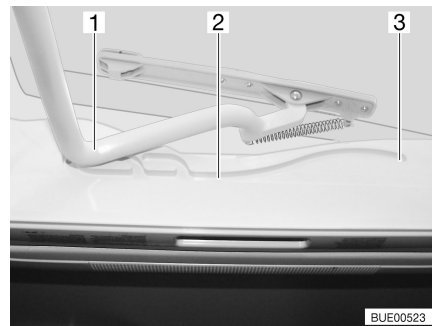

Bild 22 Den uppfällbara takluckan i ventilationsläge

Ventilationsläge

Den uppfällbara takluckan kan ställas i två ventilationslägen: Läget för dåligt väder (Bild 22,1) och mittläget (Bild 22,2).

- Tryck på låsknappen (Bild 20,2) och dra ner bygeln (Bild 20,1) med båda händerna.
- Drag bygeln till önskad position i spåret (Bild 21,2).
- Tryck bygeln lätt uppåt och skjut in den i det valda spåret (Bild 22,1 eller 2).

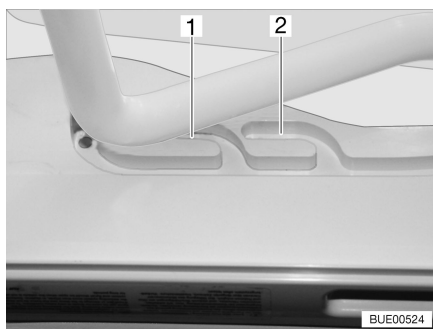

Plisségardin Stänga och öppna plisségardinen:

Stänga: ■ Drag ut plisségardinen och släpp den i önskad position. Plisségardinen stannar i denna position.

Öppna: ■ För tillbaka plisségardinen långsamt till utgångsläget med handtaget.

Insektsskydd Stänga och öppna insektsskyddet:

Stänga: ■ Drag ut insektsskyddet med handtaget till motstående handtag på plisségardinen.

Öppna: ■ Tryck på handtaget på insektsskyddet baktill. Spärren lossas.
■ Dra långsamt tillbaka insektsskyddet med handtaget.

7.6 Förvaringsutrymme



- ▶ Beakta säkerhetsanvisningarna (dekal) som hänvisar till att ett utrymme inte kan användas som förvaringsutrymme (t.ex. gasflaskulåda eller utrymmen i närheten av elektriska ledningar).
- ▶ Vid lastning skall de tillåtna lasterna för fram- och bakaxlar och den tillåtna totalvikten beaktas (se avsnitt 4.2.3).
- ▶ I bodelen skall det inte finnas några vätskor som innehåller hälsofarliga gaser.
- ▶ Stäng fast vätskebehållaren och säkra den mot att den glider bort eller faller ned.
- ▶ Förvara tunga föremål alltid i fotutrymmet säker och säkrad mot bortglidning. Lättare föremål kan också förvara i högre liggande utrymmen.



- ▷ Förvara inga fuktiga kläder i skåpen eller förvaringsutrymmen.



- ▷ Vid förvaring av laster skall du tänka på, hur bra tillgängliga de olika föremålen skall vara och hur ofta de kommer att användas.

I fordonet finns det följande möjligheter till förvaring:

- Mellangolvsområde
- Hängskåp

7.6.1 Förvaringsfack mellan golven



- ▷ Beroende av utrustningen måste heltäckningsmattan först läggas åt sidan, så att du kan komma åt förvaringsfacken.

Förvaringsfacken går att komma åt från bodelen via locket. Anordning av förvaringsfack beror på modellen.



Bild 23 Lock för golvförvaringsfacket (handtag sänkt)



Bild 24 Lock för golvförvaringsfacket (handtag utsvängd)

- Öppna:**
- Lägg eventuellt heltäckningsmattan åt sidan.
 - Tryck nedåt på ena sidan av gripplattan (Bild 23,1). Handtaget (Bild 24,1) svängs upp.
 - Ta bort locket (Bild 24,2) uppåt.

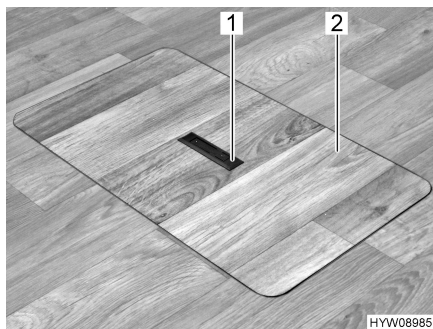

- ▶ Stäng locket igen så fort det går och haka in handtaget. Annars finns det risk för att du snubblar över det öppna golvförvaringsfacket eller handtaget som sticker ut.
- ▶ Knäck inte heltäckningsmattan.
- ▶ Låt inte heltäckningsmatta ligga i utrymmet. Risk för att du snubblar!

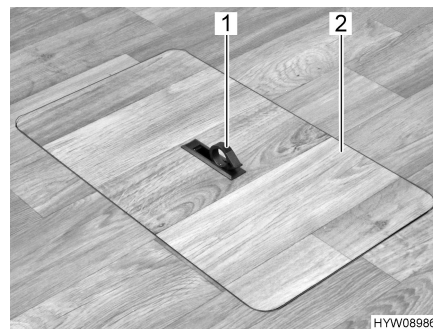
- Stänga:**
- Sätt locket (Bild 24,2) i ramen i golvet.
 - Sväng ner med handtaget.

7.7 Stolar, vrida



- ▶ Före resan ska alla svängbara stolar vridas och låsas i färdriktning. Under resan måste de svängbara sotlarna vara låsta i färdriktningen.

Spaken för att vrida stolen befinner sig på stolens vänstra eller högra sida.



Bild 25 Förarstol och passagerarstol

- Vrida:**
- Fäll upp båda armstöden på förarstolen/passagerarstolen.
 - Skjut förarstolen/passagerarstolen antingen bakåt eller i mittläge.
 - Manövrera spaken (Bild 25,1) för att svänga stolen. Stolen lossas från låst läge.

Man kan svänga den i vilken riktning man vill. Låsning av stolen är emellertid endast möjlig i färdriktningen.



7.8 Spotlight



- ▶ Glödlampor och ljusarmaturer kan bli väldigt heta.
- ▶ Låt glödlampor och ljusarmaturer svalna innan de vidrörs.
- ▶ När lampan är påslagen, eller fortfarande varm, måste avståndet till brännbara föremål som t. ex. förhängen eller gardiner vara minst 30 cm. Brandfara!



Bild 26 Spotlight

Vrida: ■ Ta tag i huset (Bild 26,2) och vrid.

Huset kan vridas i olika riktningar:

- åt vänster eller höger
- uppåt eller neråt

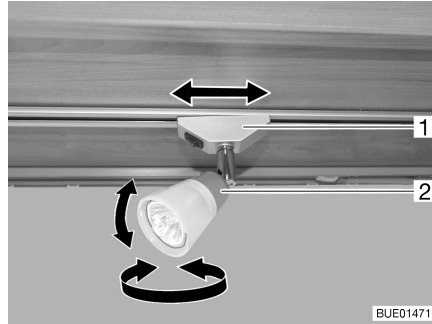
Förskjuta: ■ Ta tag i fästet (Bild 26,1) och vrid runt ca 45°.
■ Spotlighten förskjuts längs skensystemet till önskat läge.

Ta av: ■ Ta tag i fästet (Bild 26,1) och vrid runt 90°.

■ Ta av spotlighten från skenan.

Spotlight-lamporna kan sättas fast på valfri plats i skenorna.

7.9 Bord

7.9.1 Hängbord med ledat stödben



Bild 27 Förskjuta/förstora hängbordet



Bild 28 Bordsskiveförlängning

Förskjuta bordet i körriktning:

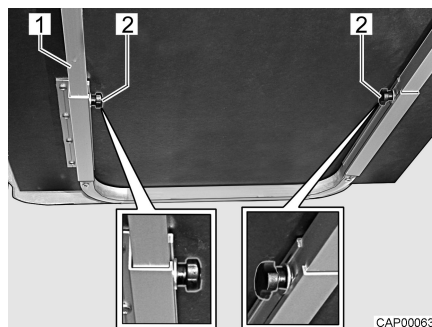
- Lyft upp bordsskivan framtill.
- Skjut bordet framåt eller bakåt (från körriktningen sett).
- Släpp bordsskivan i önskad ställning och ställ ner på bordsben.

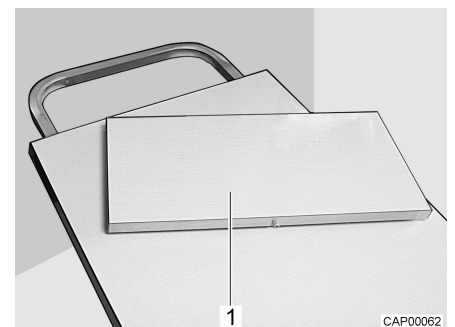

Hängbordets yta kan förstöras genom att en förlängningsplatta (Bild 28,1) sätts in.

- Förstora:*
- Lossa de räfflade skruvarna (Bild 27,2).
 - Lyft upp bordsskivan något framtill och dra ut det till stoppläget. Bordsförlängningen (Bild 27,1) är helt utdragen.
 - Ställ ned bordet.
 - Lägg in förlängningsplattan (Bild 28,1) i bordsförlängningen.
 - Lyft upp bordsskivan något framtill och dra till stoppläget.
 - Drag åt de räfflade skruvarna.

- Förkorta:*
- Lossa de räfflade skruvarna (Bild 27,2).
 - Lyft upp bordsskivan något framtill och drag ut den.
 - Ta ut förlängningsplattan (Bild 28,1) och lägg den på säker plats.
 - Lyft upp bordsskivan något framtill och dra till stoppläget. Bordsförlängningen (Bild 27,1) är helt inskjuten.
 - Ställ ned bordet.
 - Drag åt de räfflade skruvarna.



Bild 29 Sängbotten

Tack vara det ledade stödbenet kan bordet användas som sängbotten.

- Ombyggnad till sängbotten:*
- Lyft upp bordsskivan (Bild 29,1) något framtill.
 - Tryck på låsknappen (Bild 29,2) och fäll upp den nedre delen av det ledade stödbenet (Bild 29,3) 90°.
 - Fäll upp bordsskivan ca 45° och tag ut bordet ur fästlisten.
 - Sätt in bordet i den nedre fästlisten och ställ ned det på bordsbenets led.

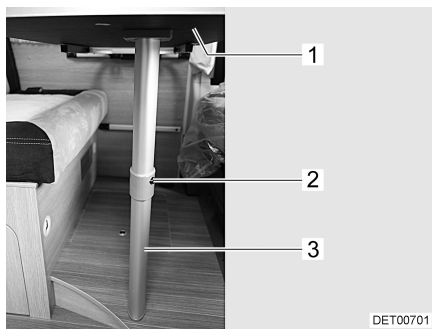

7.9.2 Klappbord till köksbänk



- ▷ Klappbordet till köksbänk är enbart avsett för lättare belastning (t. ex. köksredskap). Använd inte klappbordet till köksbänk som avställningsyta för stora tunga föremål.



Bild 30 Klappbord till köksbänk



Bild 31 Fälla in klappbord till köksbänk

För att utöka arbetsytan i köket finns det ett inbyggt klappbord vid sidan av köksbänken som kan fällas upp.

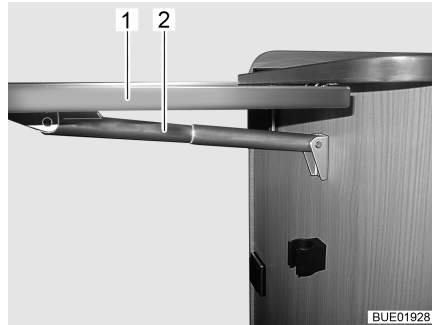
Fälla klappbordet (köksbänk) till arbetsläge:

- Ta tag i klappbordet till köksbänk (Bild 30,1) undertill och dra det lätt ur spärrläget.
- Fäll upp bordsskivan tills teleskopfästets (Bild 30,2) fixering aktiveras. Släpp bordsskivan.

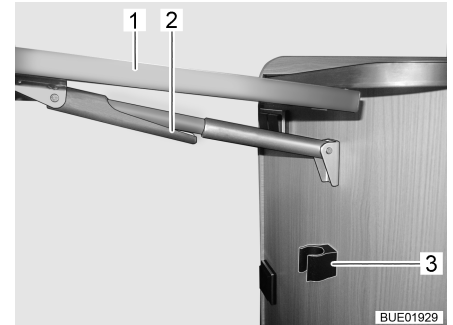
Fälla klappbordet (köksbänk) till färdläge:

- Ta tag i klappbordet till köksbänk (Bild 31,1) yttre del och lyft det lätt uppåt. Med den andra handen svänger du fixeringen (Bild 31,2) vid teleskopfästet nedåt.
- Fäll bordsskivan nedåt tills teleskopfästet hakar fast i fästet (Bild 31,3).



7.10 TV-anläggning

I fordonet är en antenn för mottagning radio- och TV-signaler via DVB-T installerad.



- 1 DVB-T-uttag
- 2 12 V-uttag

Bild 32 TV-anslutning

Mottagning av markbundna program:

- Matcha antennkablarna på TV-apparaten i DVB-T-uttaget (Bild 32,1).

7.11 Sängar

7.11.1 Bakre säng



- ▶ Surra alltid fast lasten i surrningsöglorna. Använd spännremmar eller ev. surrningsnät, använd aldrig gummiexpanderar.
- ▶ Se till att den inte ramlar ner vid stängning!

Beroende på modell kan platsen under sängen utnyttjas som förvaringsutrymme. Fäll upp sängen för att lägga ner eller ta ut saker från förvaringsutrymmet eller när större föremål (t. ex. cyklar) ska transporteras.



Bild 33 Säkerhetsanordning fram



Bild 34 Säkerhetsanordning bak

- Öppna:**
- Lyft (Bild 33,1) sängen.
 - Sätt fast sängen (Bild 34,3) i takskåp med låsband (Bild 34,2) och tryckknapp (Bild 34,1).
 - Säkra sängen med låset (Bild 33,2) i möbelväggen.
- Stänga:**
- Tryck på låset (Bild 33,2).
 - Lossa på tryckknappen (Bild 34,1) på takskåpet.
 - Håll fast sängen och kör ner den hela vägen.

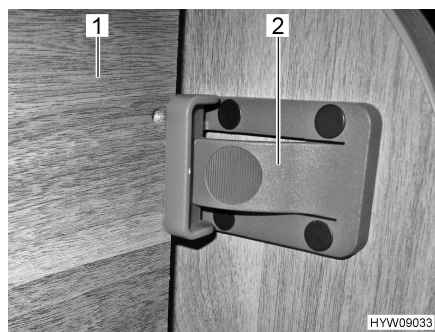

7.11.2 Extrabädd (ombyggnad av sittgrupp)

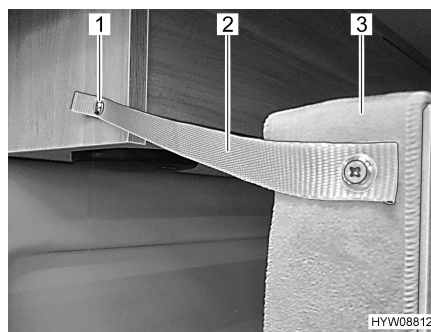

- ▷ Beroende på utrustningen, kan sittgruppen omvandlas till ett extra sovutrymme.



Bild 35 Före ombyggnaden



Bild 36 Ombyggnad (1)

- Ihopfällning klappbord till köksbänk.
- Bygg om hängbordet till sängbotten (se avsnitt 7.9.1).
- Placera den lilla extra dynan framför sittdynan på sittbänken på bordet (se Bild 36).

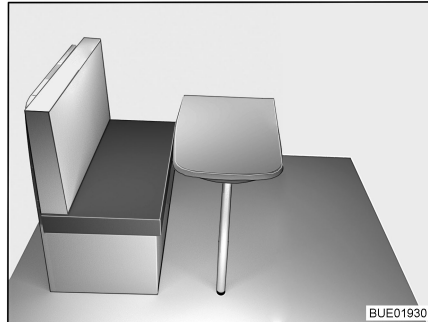

Bild 37 Ombyggnad (2)

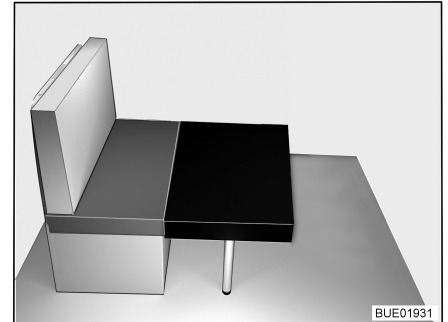

Bild 38 Efter ombyggnaden

- Sätt i kork på underdelen av sittdynan i skårorna på sittbänken. Genom att lyfta sittdynan något.
- Fäll ihop dynfodralets stödfötter. Placera dynfodralets stödfötter.
- Placera den stora extra dynan på skivan (se Bild 38).

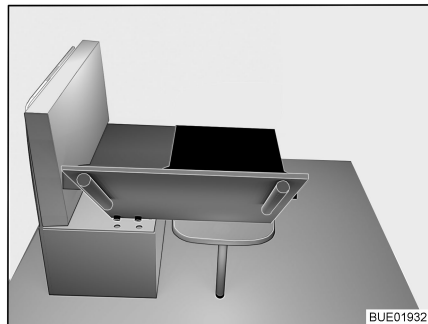

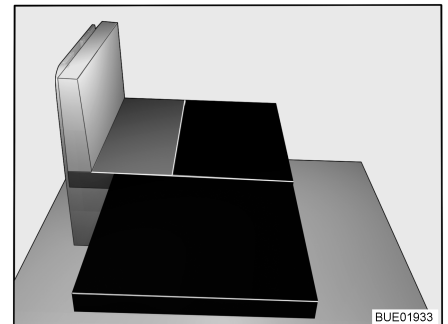

Kapitelöversikt

I detta kapitel finns information om fordonets gasanläggning.

Hänvisningarna gäller:

- säkerheten
- DuoControl-styrsystem
- byte av gasflaskor
- gasavstängningsventil

Användning av fordonets gasdrivna apparater beskrivs i kapitel 10.

8.1 Allmänt



- ▶ Operatören av gasanläggningen är ansvarig för genomförande av återkommande kontroller och för innehållande av underhållsintervallen.
- ▶ Innan resan påbörjas och innan fordonet lämnas, eller om de gasdrivna apparaterna inte används, ska alla gasavstängningsventiler och huvudavstängningsventilen på gasflaskan alltid stängas.
- ▶ Vid tankning, på färjor eller i garage måste alla apparat som bedrivs med gas vara avstängda (beroende av utrustning värmesystem, spis, ugn, grill, kylskåp). Explosionsrisk!
- ▶ När en apparat drivs med gas får apparaten inte tas i drift i slutna utrymmen (t. ex. garage). Förgiftnings- och kvävningsrisk!
- ▶ Låt endast en auktoriserad fackverkstad underhålla, reparera eller ändra gasanläggningen.
- ▶ Innan gasanläggningen tas i drift skall den kontrolleras av en auktoriserad fackverkstad enligt de nationella bestämmelserna. Detta gäller även för oregistrerade fordon. Kontakta en auktoriserad fackverkstad för kontroll av ändringar av gasanläggningen.
- ▶ Även gastyckregulatorn, gasslangarna och avgasrören ska kontrolleras. Gastyckregulatorn och gasslangarna måste bytas ut i enlighet med de nationella fastlagda fristerna (senast efter 10 år). Fordonets ägare ansvarar för att detta görs.
- ▶ Vid defekt gasanläggning (gaslukt, hög gasförbrukning) finns det risk för explosion! Stäng huvudavstängningsventilen på gasflaskan omedelbart. Öppna fönster och dörrar och lufta väl.
- ▶ Vid fel på gasanläggningen: Det är förbjudet att röka, att tända öppen låga eller att aktivera elkontakter (ljusbrytare osv.). Kontrollera om gasledande delar och ledningar är täta, med läckagespray. Kontrollera inte med öppen låga.
- ▶ Till de ineliggande anslutningsförbindelserna får du endast ansluta apparat som är avsedda för det. Du får inte använda någon apparat i bilen, om den är ansluten till en av de ineliggande anslutningsförbindelserna.
- ▶ Innan man börjar använda spisen, ska man se till att man har en god ventilation. Öppna ett fönster eller en taklucka.
- ▶ Använd inte gasspisen för att öka temperaturen inomhus.
- ▶ Om man har flera gasdrivna apparater krävs en separat gasavstängningsventil för varje apparat. Om enskilda apparater inte används ska respektive gasavstängningsventil stängas.



- ▶ Tändsäkringarna måste stänga inom en minut efter att gaslågan slocknat. När den stängs hör man ett klickande ljud. Kontrollera funktionen regelbundet.
- ▶ De installerade gasapparaterna är endast avsedda för gasol, butangas eller en blandning av dessa. Gastryckregulatorn såväl som alla fast installerade gasapparater är konstruerade för ett driftryck på 30 mbar.
- ▶ Gasol är förgasbar ned till -42 °C, butangas däremot endast upp till 0 °C. Vid lägre temperaturer existerar inte längre något gastryck. Butangas lämpar sig alltså inte för vinterdrift.
- ▶ Gasboxen är på grund av sin funktion och konstruktion ett utåt öppet utrymme. Den seriemässigt inbyggda ventilationen får inte täckas över eller blockeras. Då kan inte läckande gas avledas ut i det fria.
- ▶ Gasboxen får inte användas som förvaringsutrymme.
- ▶ Säkra gasboxen mot obehörig åtkomst. Lås åtkomsten till den.
- ▶ Man måste omedelbart kunna komma åt flaskans huvudavstängningsventil.
- ▶ Gasdrivna apparater (t. ex. gasgrill) som är byggda för annat gastryck än 30 mbar får ej anslutas.
- ▶ Avgasröret måste vara tätt och fast slutet på värmare och kamin. Avgasröret får inte uppvisa några skador.
- ▶ Avgaser måste obehindrat kunna strömma ut i det fria och friskluft måste obehindrat kunna flöda in. Därför ska skorstenen och insugningsöppningarna hållas rena och fria (t. ex. från snö och is). Det får inte ligga några snövallar runt fordonet.

8.2 Gasflaskor



- ▶ Hantera fulla eller tömda gasflaskor utanför fordonet, endast med stängd huvudavstängningsventil och påsatt skyddskåpa.
- ▶ Gasflaskor får endast medföras i gasboxen.
- ▶ Ställ upp gasflaskorna lodrätt i gasboxen.
- ▶ Surra fast gasflaskorna så att de varken kan vridas eller välta.
- ▶ Anslut gasslangen utan spänning till gasflaskan.
- ▶ Sätt alltid på skyddskåpan när gasflaskorna inte är anslutna till gasslangen.
- ▶ Stäng huvudavstängningsventilen på gasflaskan innan gastryckregulatorn eller gasslangen avlägsnas från gasflaskan.
- ▶ Skruva beroende på anslutningen av gasslangen för hand eller med en lämplig specialnyckel från gasflaskan och skruva tillbaka den på gasflaskan igen. Fastskrivningen på gasflaskan är i regel vänstergängad. Dra **inte** åt för hårt.



- ▶ I fordon får endast speciella gastyckregulatorer med säkerhetsventil användas. Det får inte användas några andra gastyckregulatorer; de uppfyller inte kraven.
- ▶ Vid temperaturer under 5 °C ska en avfrostningsanläggning (antifrost) för gastyckregulatorer användas.
- ▶ Använd enbart 11 kg- eller 6 kg-gasflaskor. Campingflaskor med inbyggd backventil (blå flaskor upp till max. 2,5 resp. 3 kg) får endast användas i kombination med en säkerhetsventil.
- ▶ Slanglängden för yttre gasflaskor skall vara så kort som möjligt (max. 150 cm).
- ▶ Blockera aldrig ventilationsöppningarna i golvet under gasflaskorna.



- ▷ Fastskruvningarna på gasflaskan är i regel vänstergängade.
- ▷ Gastycket för gas-installationer måste reduceras till 30 mbar.
- ▷ Ej justerbar gastyckregulator med säkerhetsventil skall anslutas direkt på flaskventilen.
Gastyckregulatorn reducerar gasflaskans gastyck till gasapparaternas driftstryck.
- ▷ Tillbehörshandeln tillhandahåller lämpliga Euro-fyllset resp. Euro-flaskset för att fylla på och ansluta gasflaskorna i olika europeiska länder.
- ▷ Mer information får du hos din återförsäljare eller ditt serviceställe.

8.3 DuoControl-styrssystem



- ▷ Styrsystemet och slangarna måste bytas ut senast 10 år efter tillverkningsdatum. Användaren ansvarar för detta.
- ▷ Beakta dessutom tillverkarens instruktionsbok.

DuoControl är ett styrssystem för gastyckssäkerhet med automatisk omkopplingsenhet för en gasanläggning med två flaskor. DuoControl-styrsystemet kopplar automatiskt om från driftflaskan till reservflaskan om driftflaskan är tom eller inte längre är i driftklart läge. Gasförbrukarna behöver inte tas ur drift. DuoControl-styrsystemet är avsett för alla vanliga gasflaskor med flytande gas (propan/butan) med ett tryck på 0,6 bar till 16 bar.

DuoControl-styrsystemet garanterar ett konstant gastyck för de gasdrivna apparaterna, oavsett vilken gasflaska som levererar gasen.

För fordon med ett DuoControl-styrssystem är användning av gasdrivna apparater under färd tillåten i hela Europa.

Vid en olycka bryter crashsensorn i DuoControl-styrsystemet gasflödet.

Gasflaskan är ansluten med högtrycksslangar. En slangbrottssäkring förhindrar att gas läcker ut om slangen skulle skadas.



Bild 39 Gasflaskor med DuoControl



Bild 40 DuoControl-styrssystem

Anläggningens uppbyggnad

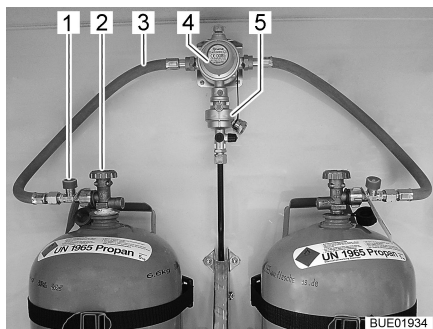
DuoControl-styrssystemet består av en omkopplingsventil (Bild 39,4) och en chrsashsensor (Bild 39,5). DuoControl-styrssystemet är monterat mellan gas-slangarna (Bild 39,3) med slangbrottssäkring (Bild 39,1). Med vredet (Bild 40,1) på omkopplingsventilen ställer du in vilken gasflaska som ska användas som driftflaska och vilken som ska användas som reservflaska.

I fönstret (Bild 40,2) visas gasförsörjningens status:

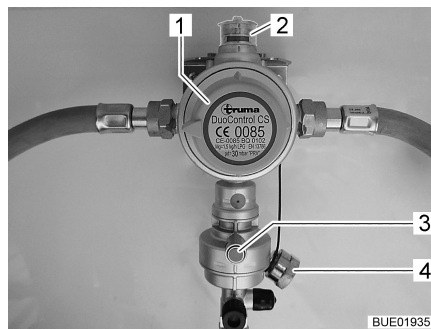
- Grönt: Gas från driftflaskan används.
- Rött: Gas från reservflaskan används.

Drift med bara en gasflaska är tillåten. Den öppna anslutningen måste dock förslutas med ett blindlock (Bild 40,4) i detta fall.

Crashsensor

Crashsensorn stänger av gastillförseln vid kraftig vibration (t. ex. vid en krock). Crashsensorn aktiveras genom att trycka på den gröna resetknappen (Bild 40,3).

Slangbrottssäkring

Slangbrottssäkringen (Bild 39,1) stänger av gasflödet om den anslutna slangerna går sönder. Slangbrottssäkringen måste aktiveras genom att trycka på den gröna knappen.

Avfrostning

DuoControl-styrssystemet kan värmas upp (avfrostning). DuoControl-styrssystemet värms automatiskt upp när vinterdrift är inställd på kontrollenheten. På så sätt undviks störningar i gasanläggningen på grund av frost under vintern.



Bild 41 Kontrollenhet DuoControl

- 1 Gul kontrollampa avfrostning
- 2 Läge vinterdrift
- 3 Läge AV
- 4 Läge sommardrift
- 5 Röd kontrollampa driftflaska tom
- 6 Grön kontrollampa försörjning ur driftflaska
- 7 Vippkontakt

Kontrollenhet

Gastillförseln via DuoControl-styrssystemet slås på och av på kontrollenheten (Bild 41). Gasflaskornas huvudavstängningsventiler (Bild 39,2) och gasavstängningsventilerna på apparaterna måste öppnas för hand.

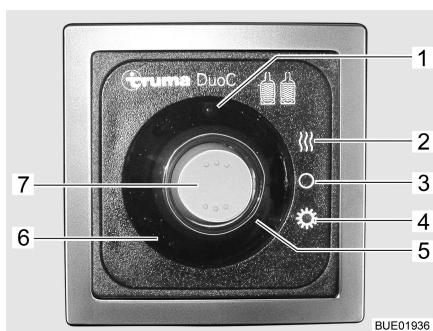
Sommar och vinterdrift ställs om med vippkontakten (Bild 41,7) på kontrollenheten.



De två kontrolllamporna på kontrollenheten visar nivån i driftflaskan. När den gröna kontrollampen (Bild 41,6) lyser är driftflaskan tillräckligt full. När den röda kontrollampen (Bild 41,5) lyser är driftflaskan tom. Gasförsörjningen sker då med reservflaskan.

Ta i drift:

- Anslut gasflaskorna.
- Med vredet (Bild 40,1) på omkopplingsventilen väljs gasflaskan, som ska prioriteras (driftflaska). Vrid alltid vredet till stoppläget.
- Öppna huvudavstängningsventilerna (Bild 39,2) på gasflaskorna.
- Tryck på den gröna knappen på slangbrottsäkringen (Bild 39,1). I fönstret (Bild 40,2) visas den gröna markeringen.

Aktivera sommar-/vinterdrift:

- Slå på DuoControl-styrsystemet på kontrollenheten (Bild 41). Ställ för detta vippkontakten (Bild 41,7) på vinterdrift (Bild 41,2) eller på sommar drift (Bild 41,4). Den gula kontrollampen avfrostning (Bild 41,1) lyser när vinterdrift väljs.

Slå från:

- Ställ vippkontakten (Bild 41,7) i läge AV (Bild 41,3). Kontrollampen släcks.
- Stäng huvudavstängningsventilerna (Bild 39,2) på gasflaskorna.

Byte av gasflaskor

- ▶ Öppna lågor är inte tillåtna när gasflaskorna byts ut, rök inte.
- ▶ Efter byte av gasflaskan skall kontrolleras att anslutningsställena är täta. Anslutningar skall sprayas in med läckagespray. Tillbehörshandeln tillhandahåller dessa medel.

Om den gröna kontrollampen (Bild 41,6) slocknar under drift och den röda kontrollampen (Bild 41,5) tänds är driftflaskan tom och måste bytas ut. I fönstret (Bild 40,2) visas den röda markeringen. Gasförbrukarna försörjs med gas från reservflaskan.

En tom gasflaska kan bytas ut när gasdrivna apparater är i drift.

Byt gasflaska:

- Vrid vredet (Bild 40,1) ett halvt varv i riktning mot den gasflaska som används för tillfället. Då blir denna gasflaska driftflaska och den tomma flaskan blir reservflaska. Markeringen i fönstret (Bild 40,2) växlar från rött till grönt.
- Stäng huvudavstängningsventilen (Bild 39,2) på den tomma gasflaskan. Beakta pilriktningen.
- Skruva av gasslangen från den tomma gasflaskan.
- Lossa fästremmarna och tag ut den tomma gasflaskan.
- Ställ den fyllda gasflaskan i gasboxen och fäst med fästremmarna.
- Anslut den fyllda gasflaska till gasslangen.
- Öppna huvudavstängningsventilen på gasflaskan.
- Tryck på den gröna knappen på slangbrottsäkringen (Bild 39,1).



8.4 Byta ut gasflaskor



- ▶ Om fordonet har utrustats med ett DuoControl-styrssystem, byt ut gasflaskorna enligt anvisningarna i avsnitt 8.3.
- ▶ Öppna lådor är inte tillåtna när gasflaskorna byts ut, rök inte.
- ▶ Efter byte av gasflaskan skall kontrolleras att anslutningsställena är täta. Anslutningar skall sprayas in med läckagespray. Tillbehörshandeln tillhandahåller dessa medel.



- ▷ Det förfarande som beskrivs nedan gäller fordon som är utrustade med en enkel gasanslutning. Om fordonet är utrustat med ett styrssystem: Vid byte av gasflaska, fortsätt enligt beskrivningen i styrsystemet.



Bild 42 Anslutning gasflaska

- Öppna luckan till gasboxen.
- Stäng huvudavstängningsventilen (Bild 42,4) på gasflaskan. Beakta pilriktningen.
- Håll fast gastryckregulatorn (Bild 42,2) och lossa muttern (Bild 42,3).
- Tag bort gastryckregulatorn med gasslangen (Bild 42,1) från gasflaskan.
- Lossa fästremmarna och tag ut gasflaskan.
- Ställ den fulla gasflaskan i gasboxen.
- Fäst gasflaskan med fästremmarna.
- Sätt gastryckregulatorn (Bild 42,2) med gasslangen (Bild 42,1) mot gasflaskan och drag åt muttern (Bild 42,3).
- Stäng luckan till gasboxen.



8.5 Gasavstängningsventiler

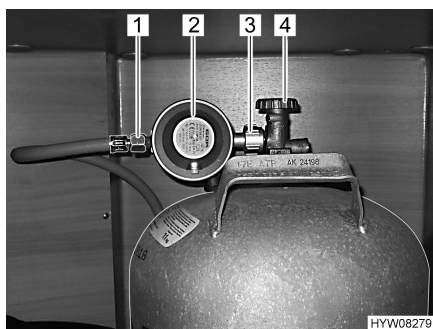
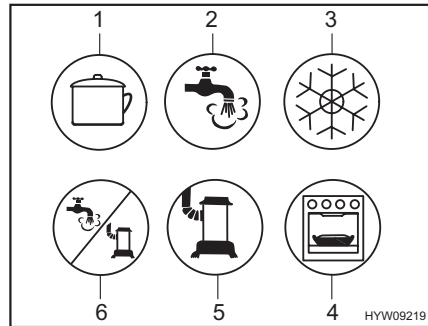

- 1 Spis
- 2 Varmvatten
- 3 Kylskåp
- 4 Ugn/grill
- 5 Värmesystem
- 6 Varmvatten/värmesystem

Bild 43 Möjliga symboler för gasavstängningsventilerna

I fordonet finns en gasavstängningsventil (Bild 43) för varje gasapparat. Dessa gasavstängningsventiler befinner sig nedanför spisen.

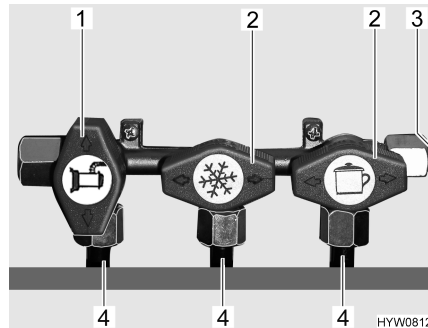

- 1 Öppen gasavstängningsventil
- 2 Stängd gasavstängningsventil
- 3 Inkommande gasledning
- 4 Ledning till gasapparat

Bild 44 Inställning gasavstängningsventil (exempel)

- Öppna:**
- Ställ gasavstängningsventilen för respektive gasapparat parallellt (Bild 44,1) med den ledning (Bild 44,4) som går till gasapparaten.
- Stänga:**
- Ställ gasavstängningsventilen för respektive gasapparat tvärs (Bild 44,2) mot den ledning (Bild 44,4) som går till gasapparaten.





Kapitelöversikt

I detta kapitel finns information om fordonets elektriska anläggning. Hänvisningarna gäller:

- säkerheten
- förklaringar av fackbegrepp för batterierna
- 12 V-nätet
- montering av en växelriktare
- startbatteriet
- bodelsbatteriet
- el-blocket
- panel
- 230 V-nätet
- anslutning till 230 V-försörjning
- säkerhetsspak
- ledningarnas förlopp

Användning av bodelens eldrivna apparater beskrivs i kapitel 10.

9.1 Allmänna säkerhetsanvisningar



- ▶ Arbeten på elanläggningen får endast utföras av fackpersonal.
- ▶ Alla elapparater (t. ex. mobiltelefon, kommunikationsradio, TV-apparat eller DVD-spelare) som har installerats i fordonet i efterhand, och används under resan måste ha bestämda egenskaper: Dessa är CE-märke, EMC-provning (elektromagnetisk kompatibilitet) och e-provning. Endast på så sätt kan fordonets funktionssäkerhet garanteras under resan. Annars kan det hända att airbagen aktiveras eller fordonselektroniken störs.



- ▷ Den kan uppstå fördröjningar vid avgivande eller vidarekoppling av elektriska impulser efter fordonets start.
Basfordonets styrning friger signal D+ först när motorn har nått sin fulla effekt. Detta kan dröja upp till 15 sekunder vid exempelvis en kallstart vintertid.
Av denna anledning avges varningssignaler (som varning om att fotsteget är utfällt) ibland med fördröjning.
Även den automatiska infällningen av en SAT-antenn kan fördröjas.
- ▷ Koppla dock för säkerhets skull ifrån 230 V-anslutningen och drag in antennerna som skydd för elapparaterna vid åskväder.



9.2 Begrepp

Vilospänning

Vilospänningen är batteriets spänning i viloläge, d vs att ström ej tas ut och att batteriet ej laddas.



- ▷ För mätningen måste batteriet ha vilat ett tag. Vänta därför ca 2 timmar efter senaste laddningen eller senaste strömuttag från förbrukare innan vilospänningen mäts.

Vilostrom

Några elektriska förbrukare som t. ex. klocka och kontrollampor behöver ständigt elektrisk ström; det är apparater i standby-läge, som använder vilostrom. Denna vilostrom flyter även när apparaten är fränkopplad.

Djupurladdning

Djupurladdning av batteriet sker om batteriet laddas ur fullständigt genom tillkopplade förbrukare och vilostrommen sjunker under 12 V.



- ▷ Djupurladdning skadar batteriet.

Kapacitet

Som kapacitet betecknas den mängd elektricitet som ett batteri kan lagra. Batteriets kapacitet anges i amperetimmar (Ah). I regel används det s.k. K20-värdet.

K20-värdet anger hur mycket ström ett batteri kan ge ifrån sig under en period på 20 timmar utan att det skadas eller hur mycket ström det krävs för att ladda upp ett tomt batteri på 20 timmar.

Om ett batteri t. ex. kan ge 4 ampere i 20 timmar har det en kapacitet på $4 \text{ A} \times 20 \text{ h} = 80 \text{ Ah}$.

När det flyter mer ström, minskas batteriet urladdningstid proportionellt till det. Yttre omständigheter som temperatur och ålder förändrar batteriets lagringskapacitet. Kapacitetsangivelserna gäller nya batterier som drivs i rumstemperatur.



- ▷ Beroende på batteritypen har kapacitetsangivelserna en omräkningsfaktor på 1,3 till 1,7 (den faktiska kapaciteten reduceras med detta värde).

9.3 12 V-nät

9.3.1 Montera en växelriktare



- ▷ Senare montering av en växelriktare kan leda till skador på den elektriska anläggningen. Vi tar inte något ansvar för dessa skador.

Montering av en 230 V-växelriktare leder till en mycket hög strömbelastning. Till exempel har en växelriktare med uteffekt på 800 W på 12 V-sidan ett strömuttag på upp till 75 A.

Denna ström är allt för hög för utgångarna på el-blocket (se avsnitt 9.7.1).



När växelriktaren ansluts direkt till batteriet visas inte växelriktarens ström-uttag på panelen. Displayen visar felaktiga värden. På grund av den höga urladdningsströmmen sjunker polspänningen på batteriet kraftigt. Det installerade mätsystemet registrerar då underspänning och kopplar eventuellt från 12 V-nätet. Dessutom urladdas bodelsbatteriet mycket snabbt vid drift av en växelriktare. Det är inte möjligt att ladda batteriet tillräckligt med fordonets generator eller el-blocket.

9.3.2 Startbatteri

Startbatteriet tjänar till start av motorn och försörjer basfordonets elektriska förbrukare samt extraapparater som radio, navigationssystem eller centrallås med spänning.

Monteringsställe

Startbatteriet är monterat under en golvlucka i förarhytten.

Urladdning

I detta avsnitt finns information om startbatteriets urladdning.



- ▷ Djupurladdning skadar batteriet.
- ▷ Batteriet skall efterladdas i god tid.

På sikt djupurladdas startbatteriet av vilostrom (apparater i standby-läge). Apparater i standby-läge är t. ex. extra apparater som radio, larmsystem, navigationssystem eller centrallås. Apparater i standby-läge laddar ur startbatteriet när fordonets motor är avstängd.

Vid låga yttertemperaturer minskar den tillgängliga kapaciteten.

Ladda

I detta avsnitt finns information om startbatteriets laddning.



- ▶ Batterisyran i batteriet är både giftig och frätande. Därför ska all kontakt med hud eller ögon absolut undvikas. Vid kontakt skall du genast spola med mycket vatten (hud, ögon, kläder, föremål) och söka upp en läkare vid behov.
- ▶ Om man laddar batteriet med hjälp av en extern laddare finns risk för explosion. När polklämmorna kläms fast kan det bildas gnistor. Ladda därför batteriet endast i rum med god ventilation och långt borta från öppen eld eller eventuell gnistbildning. När batterierna laddas kan det uppkomma gaser som tränger ut.



- ▷ Före tillfällig avställning ska batteriet laddas upp helt.
- ▷ Anslut inte batterikabeln med fel poler (röd kabel -> pluspol, svart kabel -> minuspol).
- ▷ Vrid inte på tändningen när startbatteriet eller bodelsbatteriet är fränkopp-lade. Risk för kortslutning p.g.a. fria kabeländar!
- ▷ Innan batteriet kopplas från och kopplas på skall fordonsmotorn stängas av och 230 V- och 12 V-försörjningen såväl som alla förbrukare kopplas från. Risk för kortslutning!
- ▷ Beakta basfordonets och laddarens instruktionsböcker.

Startbatteriet kan endast laddas fullt med en extern laddare. Då fordonet är anslutet till 230 V-försörjningen laddar el-blocket endast startbatteriet med underhållsladdning. Även vid körning är en fullständig uppladdning av startbatteriet med fordonsgeneratorn ej möjlig.



När man laddar startbatteriet med hjälp av en extern laddare gör du följande:

- Stäng av bilmotorn.
- Stäng av 12 V-försörjningen på panelen. Kontrolllamporna eller indikeringarna på panelen släcks.
- Stäng av alla gasförbrukare och stäng alla gasavstängningsventiler samt gasflaskans huvudavstängningsventil.
- Frånskilj den elektriska förbindelsen mellan startbatteri och fordon (lossa t. ex. polklämmorna). När man kopplar bort batteripolerna finns risk för kortslutning. Därför ska man först koppla bort minuspolen och sedan pluspolen på startbatteriet.
- Kontrollera om den externa laddaren är fränkopplad.
- Den externa laddaren ansluts till startbatteriet. Observera polerna: Anslut först poltången "+" till startbatteriets pluspol och anslut därefter poltången "-" till startbatteriets minuspol.
- Tillkoppla den externa laddaren.
- Informationer om batteriets laddningstid hittar du i bruksanvisningen för respektive laddare.
- Information om batteriestyrkan finns på batteriet.
- Laddaren fränkopplas i omvänd ordningsföljd (minuspolen först).
- Kläm fast batteripolerna igen (pluspolen först).

9.3.3 Bodelsbatteri



- ▷ Bodelsbatteriet får ej öppnas.
- ▷ För laddning av bodelsbatteriet skall endast det inbyggda el-blocket användas.
- ▷ Resan skall påbörjas endast med fulladdat bodelsbatteri. Därför skall bodelsbatteriet laddas minst 20 timmar innan resan påbörjas.
- ▷ Utnyttja varje möjlighet som finns för att ladda bodelsbatteriet medan du är på väg.
- ▷ Efter resan skall bodelsbatteriet laddas upp helt.
- ▷ Före tillfällig avställning ska batteriet laddas upp helt.
- ▷ Vid byte av batteri för bodelen skall endast batterier av samma typ och samma kapacitet användas.
- ▷ Vid byte av bodelsbatteriet skall du endast använda batterier som står till förfogande för en karakteristisk laddningskurva. Den karakteristiska laddningskurvan måste ställas in efter batteribytet på el-blocket eller extra laddaren.
- ▷ Om det finns flera bodelsbatterier skall alla batterier alltid bytas samtidigt. Batterierna måste **alltid** vara lika gamla och ha samma kapacitet.
- ▷ Vid byte av bodelsbatteri ska endast batterier användas som motsvarar laddarens min. kapacitet. Beakta den separata bruksanvisningen till laddaren. Batterier med för låg kapacitet blir mycket varma under laddningen. Explosionsrisk!
- ▷ Om bodelsbatterierna byts ut och laddaren inte ger minst 10 % av det nya batteriets märkkapacitet som laddningsström skall en extra laddare monteras. Exempel: Vid en batterikapacitet på 80 Ah måste laddaren ge minst 8 A laddningsström.



- ▷ Innan batteriet kopplas från och kopplas på skall fordonsmotorn stängas av och 230 V- och 12 V-försörjningen såväl som alla förbrukare kopplas från. Risk för kortslutning!
- ▷ Vrid inte på tändningen när startbatteriet eller bodelsbatteriet är fränkopp-lade. Risk för kortslutning p.g.a. fria kabeländar!
- ▷ Till 12 V-nätets eluttag får endast apparater med maximalt 10 A anslutas.
- ▷ Om det finns två bodelsbatterier: Se till att batterierna monteras rätt när de byts ut. Montera batterierna så att det ena batteriets pluspol ligger bredvid minuspolen på det andra batteriet.
- ▷ Om det finns två bodelsbatterier: Se till att batterierna ansluts rätt när de byts ut.

Då fordonet inte är anslutet till en 230 V-försörjning, eller om 230 V-försörjningen är avstängd, försör bodelsbatteriet bodelen med 12 V likspänning. Bodelsbatteriet har endast en begränsat energireserv. Därför bör inte elektriska förbrukare som till exempel radio eller lampor drivas under en längre tidsperiod utan 230 V-försörjning.

Monteringsställe

Bodelsbatteriet är monterat bakom sittbänken, under skåpet under förvaringsluckan.

Urladdning

Genom viloströmmen, som ständigt förbrukas av några elektriska förbrukare, urladdas bodelsbatterierna.



- ▷ Djupurladdning skadar batteriet.
- ▷ Batteriet skall efterladdas i god tid.

Även ett helt laddat bodelsbatteri kan efter längre tid djupurladdas genom vilostrom (apparater i standby-läge).

Vid låga yttertemperaturer minskar den tillgängliga kapaciteten.

Batteriets självurladdning beror även på temperaturen. Vid 20 till 25 °C uppgår självurladdningstakten till ca 3 % av kapaciteten/månad. Vid stigande temperatur ökar självurladdningstakten till: Vid 35 °C uppgår självurladdningstakten till ca 20 % av kapaciteten/månad.

Ett äldre batteri har ej längre full kapacitet.

Ju fler elektriska förbrukare som är anslutna desto snabbare förbrukas bodelsbatteriets energireserv.

Ladda

Bodelsbatteriet skall endast laddas med el-blocket. Fordonet ska för detta anslutas till en extern 230 V-försörjning så ofta som möjligt.



- ▷ Efter en djupurladdning ska batteriet laddas minst 48 timmar.

9.3.4 Bodelsbatteriets energibalans

Bodelsbatteriet har endast en begränsat energireserv. Därför bör elektriska förbrukare inte användas längre tid utan 230 V-anslutning.



9.4 EI-block (EBL 30)



- ▷ Ventilationspringor får ej övertäckas. Risk för överhettning!



- ▷ Beroende på modell är inte alltid alla platserna i säkringshållaren belagda.
- ▷ För ytterligare information se den separata instruktionsboken från tillverkaren.



Bild 45 EI-block (EBL 30)

- 1 Block 6: Laddningsregulator för solpanel (om sådan finns)
- 2 Block 1: Kylskåp
- 3 Block 2: Kylskåpsförsörjning D+, batterigivare/styrkablar
- 4 Block 4: Värmesystem, grundbelysning (belysning i ingången), fotsteg
- 5 Block 3: Panel
- 6 Block 5: Reserv 2, uttag, grundbelysning
- 7 Block 7: Extra laddare
- 8 Block 8: Förbrukare, TV, vattenpump, reserv 1, multimedia, uttag
- 9 Reglage batterival (Gel/AGM)
- 10 Säkringar
- 11 Batteri-brytare ("Batterie Ein/Aus" (batteri till/från))
- 12 Nätanslutning 230 V~

Funktioner EI-blocket har följande funktioner:

- EI-blocket laddar bodelsbatteriet. Startbatteriet erhåller endast en underhållsladdning genom el-blocket.
- EI-blocket övervakar bodelsbatteriets spänning.
- EI-blocket fördelar strömmen till 12 V-strömkretsarna och säkrar dessa. Till uttagen kan apparater med maximalt 10 A anslutas.
- EI-blocket innehåller anslutningar för en laddningsregulator för solpanel, en extra laddare samt ytterligare styr- och övervakningsfunktioner.
- EI-blocket skiljer startbatteriet elektriskt från bodelsbatteriet då fordonets motor är avstängd. Så kan bodelens 12 V-förbrukare inte ladda ur startbatteriet.
- Batteri-brytaren i el-blocket skiljer alla förbrukare från bodelsbatteriet.

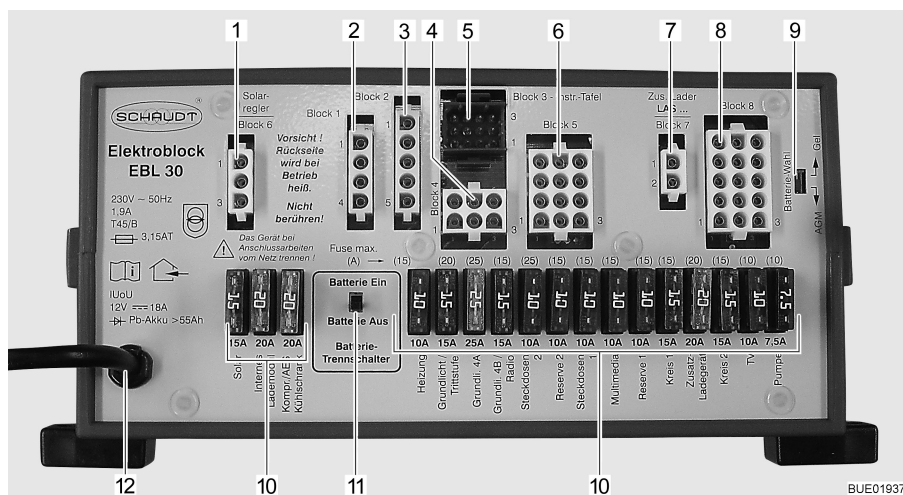
EI-blocket arbetar endast tillsammans med en panel.

Strömmen som står till förfoganden på el-blocket (> 18 A) delas upp i laddningsström och förbrukarström. Laddningsströmmen är endast den andel som för närvarande inte används av förbrukarna. Om förbrukarströmmen överstiger den ström som står till förfogande laddas bodelsbatteriet ur.



Monteringsställe El-blocket sitter i stolkonsolen under förarstolen.

9.4.1 Batteri-brytare

Batteri-brytaren kopplar från **samtliga** förbrukare i bodelen, även apparater i standby-läge. Även förbrukare som fotsteg, grundbelysning och kylskåp upphör då att fungera. Därigenom förhindras långsam urladdning av bodelsbatteriet om fordonet inte används under längre tid (t. ex. tillfällig avställning). Om fordonet är anslutet till 230 V-försörjningen kan batterierna fortsätta laddas från el-blocket även om batteri-brytaren är frånkopplad.

9.4.2 Batteriväljare



► Om batteriväljaren är felaktigt inställd kan det bildas knallgas. Explosionsrisk!



- ▷ Om batteriväljaren är felinställd kan batteriet för bodelen skadas.
- ▷ Ändra ej den från fabriken inställda batteriväljaren.

9.4.3 Batteriövervakning



- ▷ Ett urladdat batteri för bodelen skall laddas upp fullständigt igen så snart som möjligt.

Batteriövervakningen i el-blocket övervakar spänningen i batteriet för bodelen. Om batterispänningen sjunker under 10,5 V kopplar batteriövervakningen i el-blocket ifrån alla 12 V-förbrukare.

Åtgärder:

- Samtliga elektriska förbrukare som inte är absolut nödvändiga, skall stängas av med tillhörande strömbrytare.
- Om nödvändigt koppla åter på 12 V-försörjningen för kort drift med huvudbrytaren 12 V. Detta är emellertid endast möjligt om batterispänningen ligger över 11 V. Om spänningen ligger under detta värde kan 12 V-försörjningen först upprättas efter att bodelens batteri har laddats.

9.4.4 Batteriladdning

När fordonsmotorn är igång kopplas bodelsbatteriet och startbatteriet samman via ett relä i el-blocket och laddas av fordonsgeneratorn. När fordonsmotorn är avstängd skiljs batterierna automatiskt igen av el-blocket. Det förhindrar att startbatteriet laddas ur av elförbrukarna i bodelen. Därigenom upprätthålls fordonets startfunktion. Bodelsbatteriets polspänning kan avläsas på panelen.

När fordonet är anslutet till 230 V-försörjningen laddas bodelsbatteriet och startbatteriet av laddningsmodulen i el-blocket. Startbatteriet laddas bara med en underhållsladdning. Laddningsströmmen anpassas automatiskt till batteriets laddningstillstånd. Överladdning kan inte ske.

Stäng av alla elförbrukare under laddningen så att laddningsmodulens fulla kapacitet utnyttjas.



9.5 Panel (LT 99)



Bild 46 Panel (LT 99)

- 1 12 V-kontrollampa
- 2 Huvudbrytare 12 V
- 3 230 V-kontrollampa
- 4 Visare av laddningsnivå på batteriet
- 5 Vippkontakt för batterivisare
- 6 Visare för tankvolym
- 7 Vippkontakt för visare av tankens fyllnadsnivå

9.5.1 Huvudbrytare 12 V

Med huvudbrytaren 12 V (Bild 46,2) kopplas bodelens 12 V-försörjning till eller från.

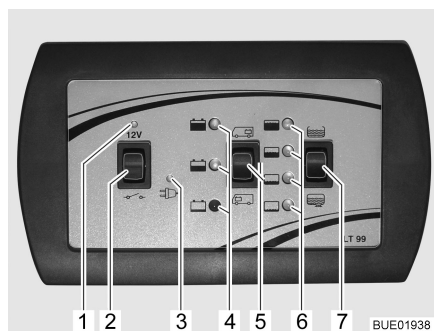
Undantag: Beroende på modell förblir säkerhets-/avtappningsventil, värme, grundbelysning (belysning i ingångsområdet), fotsteg och reserv 4 driftklara.

Slå på: ■ Vippkontakten (Bild 46,2) trycks in upptill "12 V": 12 V-försörjningen för bodelen är påslagen. 12 V-kontrollampan (Bild 46,1) lyser grönt.

Slå från: ■ Vippkontakten (Bild 46,2) trycks in nedtill "☐": 12 V-försörjningen för bodelen är avstängd. 12 V-kontrollampan (Bild 46,1) slocknar.



- ▷ Slå ifrån 12 V-försörjningen på panelen när fordonet lämnas. Därigenom förhindras en onödig urladdning av bodelsbatteriet.
- ▷ Förbrukare som säkerhets-/avtappningsventil, laddare, laddningsregulator för solpanel, panel och liknande förbrukar ungefär 20 mA till 65 mA av batterikapaciteten, även då huvudbrytaren 12 V är fränkopplad. Därför ska bodelsbatteriet kopplas från 12 V-nätet, när fordonet inte används under en längre tid.

9.5.2 Batteriernas laddningstillstånd

Med vippkontakten för batterivisaren (Bild 46,5) kan såväl bodelsbatteriets laddningstillstånd som startbatteriets laddningstillstånd avläsas.



- Indikeringar:**
- Vippkontakten (Bild 46,5) trycks in upptill "☐": Bodelens batteriladdningsnivå visas.
 - Vippkontakten (Bild 46,5) trycks in nedtill "☐": Startbatteriets laddningsnivå visas.

Efter att ha tryckt på vippkontakten lyser kontrollampan (Bild 46,4) rött, gult eller grönt.



I följande tabell förklaras visarna:

Anvisningar om batteriets laddningstillstånd

LED-indikator	Drift under körning (fordonet körs, ingen 230 V-anslutning)	Batteridrift (fordonet står stilla, ingen 230 V-anslutning)	Nät drift (fordonet står stilla, 230 V-anslutning)
Röd  Snart djupurladdning	12 V-nät överbelastat Batteriet laddas inte genom generatorm, generatorns regulator defekt	Batteri tomt	12 V-nät överbelastat Batteriet laddas inte genom elblocket, elblocket defekt
Gul 	Batteriet laddas svagt eller 12 V-nät överbelastat ¹⁾ Batteriet laddas inte tillräckligt genom generatorm, generatorns regulator defekt ¹⁾	Batteriet svagt laddat eller hårt belastat	Batteriet laddas svagt eller 12 V-nät överbelastat ¹⁾ Batteriet laddas inte tillräckligt genom elblocket, elblocket defekt ¹⁾
Grön 	Batteriet laddas	Batteriet fulladdat	Batteriet laddas

¹⁾ Om visarna inte förändras efter några timmar.



▷ Vid längre djupurladdning skadas batteriet och går inte reparera.



9.5.3 Nivå i tankarna

Med vippkontakten för tanknivåindikatorn (Bild 46,7) kan såväl nivån i vattentanken som i avloppstanken avläsas.

Indikeringar:

- Vippkontakten (Bild 46,7) trycks in upptill : Vattentankens nivå visas.
- Vippkontakten (Bild 46,7) trycks in nedtill : Avloppstankens nivå visas.

Efter det att vippkontakten tryckts tänds en kontrollampa (Bild 46,6).

LED med symbol  lyser: Tank full eller nästan full

LED med symbol  lyser: Tank ungefär 3/4 full

LED med symbol  lyser: Tank ungefär 1/2 full

LED med symbol  lyser: Tank ungefär 1/4 full

Ingen LED lyser: Tank tom



9.5.4 230 V-kontrollampa

Den gula 230 V-kontrollampan (Bild 46,3) lyser när nätspänningen ligger på el-blockets ingång.

9.6 230 V-nät



- ▶ Arbeten på elanläggningen får endast utföras av fackpersonal.
- ▶ Fordonets elektriska anläggning måste kontrolleras minst vart tredje år av utbildade elektriker. Om fordonet används ofta rekommenderas en årlig kontroll.

230 V-nätet försörjer:

- eluttaget med skyddskontakt för apparater med maximalt 16 A
- kylskåpet
- el-blocket

De elektriska förbrukarna som är anslutna till bodelens 12 V-nät förses med spänning från bodelsbatteriet.

Fordonet ska anslutas till en extern 230 V-försörjning så ofta som möjligt. Laddningsmodulen i el-blocket laddar då automatiskt bodelsbatteriet. Dessutom laddas startbatteriet med en underhållsladdning på 2 A.

9.6.1 230 V-anslutning



- ▷ Överspänningar kan skada de anslutna apparaterna. Orsaker till överspänningar kan vara blixtnedslag, oreglerade spänningskällor (t. ex. bensingeneratorer) eller strömanslutningar på färjor.

Krav på 230 V-anslutningen

- Anslutningskabeln, stickförbindelsen vid försörjningsstället och stickförbindelsen på fordonet måste uppfylla IEC 60309. Den beteckning som är vanlig i handeln för stickförbindelsen är "CEE blå".
- Använd gummislängsledning H07RN-F med minst 2,5 mm² ledningsdiameter och maximalt 25 m längd.
- Skyddskontakt-stickförbindelse (schuko) är inte tillåten. Likaså är det inte tillåtet att mellankoppla CEE/Schuko-adaptorn.

9.6.2 Anslut 230 V-försörjningen



- ▶ Den externa 230 V-försörjningen måste säkras med en jordfelsbrytare (FI-brytare, 30 mA).
- ▶ Kabeln måste vara helt borttagen från kabeltrumman, för att förhindra överhettning.
- ▶ I tveksamma fall eller när 230 V-försörjningen inte finns till förfogande eller är felaktig, ta kontakt med den som driver försörjningsanordningen.



- ▷ 230 V-anslutningen är i fordonet utrustat med en jordfelsbrytare (FI-brytare).
- ▷ För anslutningar på campingplatser (campingfördelare) måste jordfelsbrytare (FI-brytare, 30 mA) användas.

Fordonet kan anslutas till en extern 230 V-försörjning.



Bild 47 230 V-säkringslåda med ledningsskyddsbrytare och FI-brytare



Bild 48 230 V-anslutning i fordonet

Ansluta fordon:

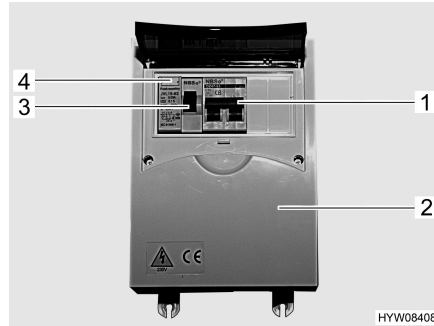
- Kontrollera om strömförsörjningsanordningen är lämplig vad gäller anslutning, spänning, frekvens och ström.
- Kontrollera om kablarna och anslutningarna är lämpliga.
- Kontrollera stickförbindelsen och kabeln efter synliga skador.
- Koppla från ledningsskyddsbrytare (Bild 47,1) i säkringslådan (Bild 47,2).
- Öppna höljet på 230 V-anslutningen i fordonet (Bild 48) och stick in stickkopplingen. Kontrollera så att låsklacken i den fjäderspända klapplocket är ikopplad.
- Sätt i kontakten för anslutningskabeln i uttaget på campingfördelaren. Se till att låsklacken i det fjäderspända klapplocket är ihopkopplat här också.
- Koppla på ledningsskyddsbrytaren i säkringslådan.

Kontrollera jordfelsbrytare:

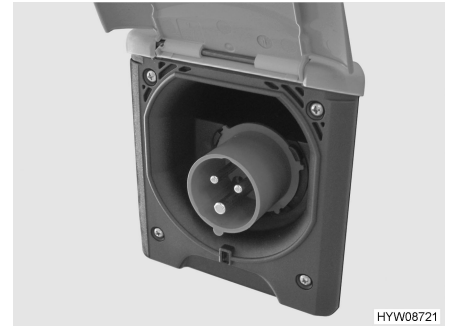
- När fordonen är anslutet till 230 V-försörjningen, tryck på kontrollknappen (Bild 47,4) på jordfelsbrytaren (FI-brytare) (Bild 47,3) i säkringslådan (Bild 47,2). Jordfelsbrytaren måste lösa ut.
- Slå på jordfelsbrytaren (Bild 47,3) igen.

Dela förbindelse:

- Koppla från ledningsskyddsbrytare (Bild 47,1) i säkringslådan (Bild 47,2).
- Lossa på låsklacken på campingfördelaren och dra ur anslutningskabelns kontakt ur stickuttaget.
- Lossa låsklacken vid fordonet, dra stickkopplingen och stäng höljet på 230 V-anslutningen.



9.7 Säkringar



- ▶ Defekta säkringar skall endast bytas ut om man känner till orsaken och felet har åtgärdats.
- ▶ Defekta säkringar får endast bytas ut när strömförsörjningen är frånslagen.
- ▶ Säkringarna får aldrig förbikopplas eller repareras.
- ▶ Defekta säkringar får endast bytas ut mot nya säkringar med samma säkringsvärde.

9.7.1 12 V-säkringar

De förbrukare som är anslutna till 12 V-försörjningen i bodelen är skyddade via separata säkringar. Säkringar är åtkomliga på olika monteringsställen i fordonet.

För att byta säkringar skall funktion, värde och färg för de enskilda säkringarna avläsas ur efterföljande uppgifter. Om du behöver byta en säkring ska endast flatsäkringar med följande värden användas.

Säkringar vid startbatteriet

Säkringarna är monterade i närheten av startbatteriet.

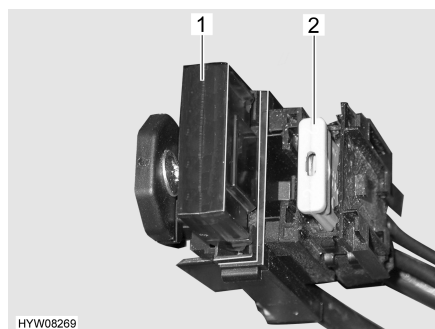

HYW08269

Bild 49 Säkringar vid startbatteriet

- 1 Jumbo-flatsäkring 40 A/orange (för el-block)
- 2 Flatsäkring 15 A/blå (för kylskåp och laddningskabel)

Säkringar vid bodelsbatteriet

Säkringarna är monterade i närheten av bodelsbatteriet.

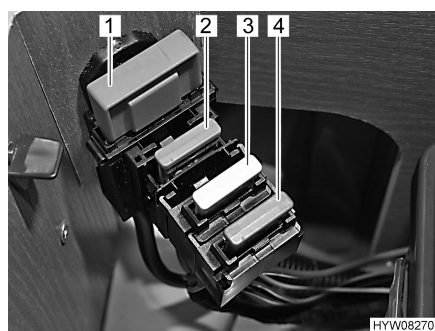

HYW08270

Bild 50 Säkringar vid bodelsbatteriet

- 1 Jumbo-flatsäkring 40 A/orange (för el-block)
- 2 Flatsäkring 2 A/grå (för batterigivare bodelsbatteri)
- 3 Flatsäkring 20 A/gul (för extrautrustning värmesystem)
- 4 Flatsäkring 15 A/blå (för extrautrustning brytare värmesystem)



**Säkringar på reläbox
AD01**



Bild 51 Lock reläbox AD01

Reläboxen AD01 är monterad i golvpodiet bakom en täckplatta (Bild 51,1).

SäNr	Funktion	Värde/färg
B2	Plint 15 (tändning på)	15 A blå
B3	Plint 30 (konstant plus)	15 A blå
B5	D+ signal	Intern polyswitch (2 A)
B6	Reserv (extra värme)	15 A blå
B7	Lampor	5 A ljusbrun

**Säkring för Thetford-
toalett (svängbar toalett)**

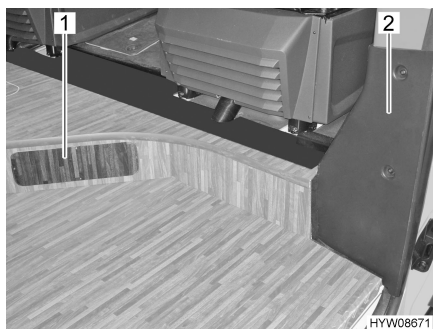
Toaletten har en underhållsfri säkring som återställs automatiskt.

**Säkringar på el-blocket
EBL 30**

Funktion	Värde/färg
Laddningsmodul för solpanel	15 A blå
Intern laddningsmodul	20 A gul
Kylskåp	20 A gul
Värmesystem	10 A röd
Grundbelysning/fotsteg	15 A blå
Grundbelysning	25 A matt
Grundbelysning/radio	15 A blå
Uttag 12 V	10 A röd
Reserv 2	10 A röd
Uttag 12 V	10 A röd
Multimedia	10 A röd
Reserv 1	10 A röd
Krets 1 (belysning 1)	15 A blå
Extra laddare	20 A gul
Krets 2 (belysning 2)	15 A blå
TV	10 A röd
Vattenpump	7,5 A brun



9.7.2 230 V-säkring



- ▷ Kontrollera alltid jordfelsbrytaren när anslutningar görs till 230 V-försörjningen, kontrollera den minst en gång var 6:e månad.



Bild 52 230 V-säkringslåda med ledningsskyddsbrytare och FI-brytare

En jordfelsbrytare (FI-brytare) (Bild 52,3) i säkringslådan (Bild 52,2) skyddar hela fordonet mot läckström (0,03 A).

Den efterkopplade ledningsskyddsbrytaren (10 A) (Bild 52,1) skyddar 230 V-uttagen, kylskåpet och el-blocket.

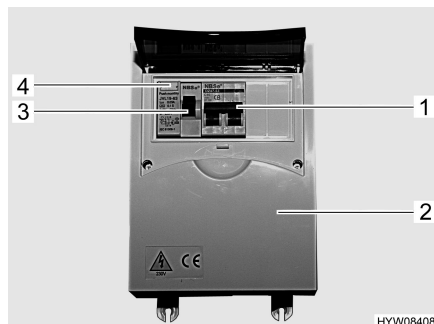

Bild 53 230 V-säkringslådans monteringsställe

Monteringsställe

Säkringslådan är monterad under förarstolen bakom ett lock.

Kontrollera jordfelsbrytare:

- När fordonet är anslutet till 230 V-försörjningen: Tryck på kontrollknappen (Bild 52,4). Jordfelsbrytaren (FI) måste lösa ut.



9.8 El-scheman

9.8.1 Blockkopplingschema 230 V



Bild 54 Schema 230 V-ledningsplacering

- 1 El-block
- 2 Kylskåp
- 3 Uttag
- 4 Automatsäkring
- 5 230 V-anslutning
- 6 H05VV-F3G1,5²bl/br/gugr
- 7 3G2,5²

Bild 54 visar en schematisk översikt över 230 V-nätet.

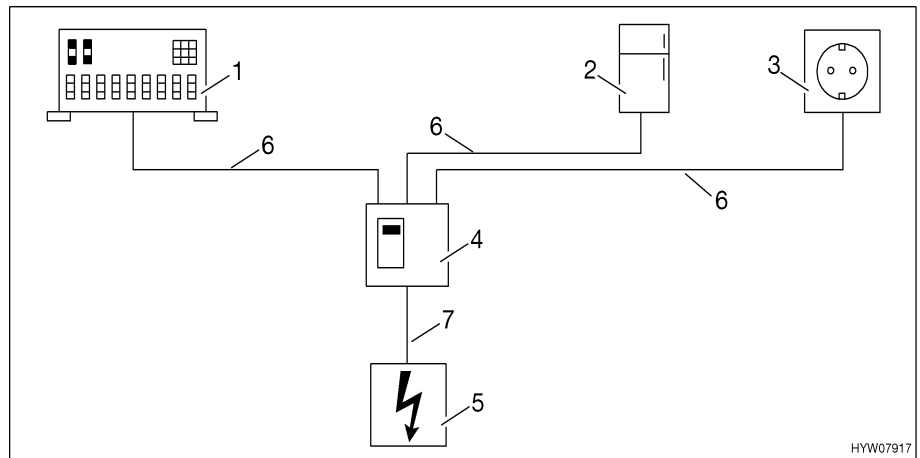

9.8.2 Blockkopplingsschema 12 V



Bild 55 Schema 12 V-ledningsplacering

1	230 V-automatsäkring
2	Panel med 12 V-huvudbrytare
3	EI-block
A	Belysning, förbrukarkrets Till-/frånkopplingsbar via 12 V-huvudbrytare
4	Reserv
5	Strömkrets, t. ex. belysning
6	Vattenpump
7	TV-apparat
B	Grundförsörjning
8	Kylskåp
9	Reserv (specialutrustning, t. ex. avfrostning)
10	Grundbelysning
11	Fotsteg
12	Värmesystem
13	Extra laddare
14	Bodelsbatteri
15	Startbatteri
16	Konstant plus (D+)

Bild 55 visar en schematisk översikt över 12 V-nätet.

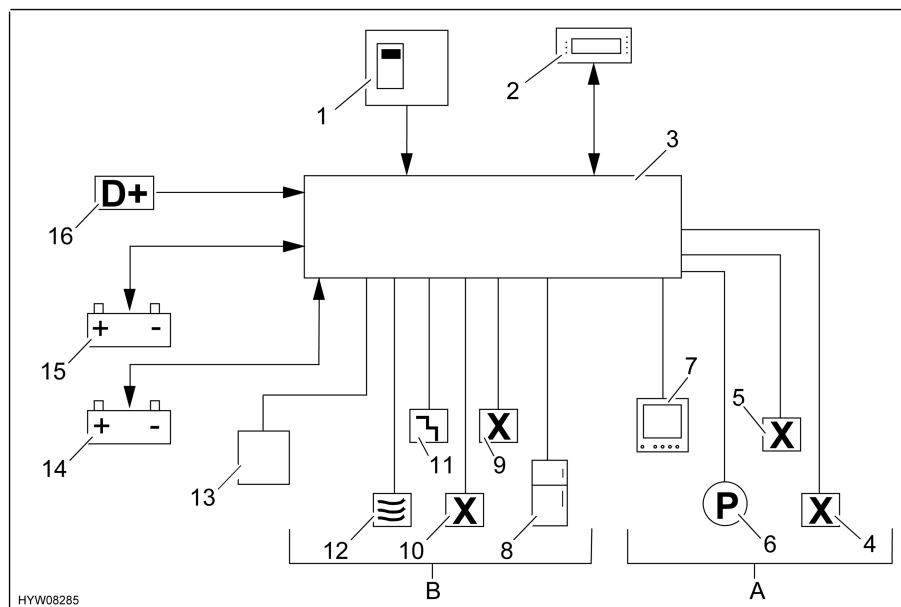

Kapitelöversikt

I detta kapitel finns anvisningar och information om fordonets fast installerade apparater.

Hänvisningarna refererar endast till användningen av fast installerade apparater.

Vidare information om fast installerade apparater får du i den instruktionsboken för fast installerade apparater som bifogas separat med fordonet.

Hänvisningarna gäller:

- värmesystemet
- varmvattenberedaren
- gasspisen
- kylskåpet

10.1 Allmänt



- ▷ Värmeväxlaren till varmluft-värmesystemet Truma måste bytas ut efter 30 år. Värmeväxlaren får endast bytas ut av värmesystemets tillverkare eller en auktoriserad fackverkstad. Den som ansvarar för värmesystemet måste se till att bytet görs.
- ▷ Av säkerhetstekniska skäl måste reservdelar för respektive apparat/ aggregat stämma överens med tillverkarens uppgifter och tillverkaren måste ha godkänt respektive reservdel. Dessa reservdelar får endast installeras av tillverkaren eller en auktoriserad fackverkstad.



- ▷ För ytterligare information se den separata instruktionsboken för respektive apparat.

I fordonet finns, beroende på modell, olika fast installerade apparater som värmesystem/varmvattenberedare, spis och kylskåp.

I den här instruktionsboken beskrivs endast användningen och egenskaperna för de installerade apparaterna.

Före idrifttagande av en gasdriven installerad apparat öppnas huvudavstängningsventilen på gasflaskan och respektive gasavstängningsventil.

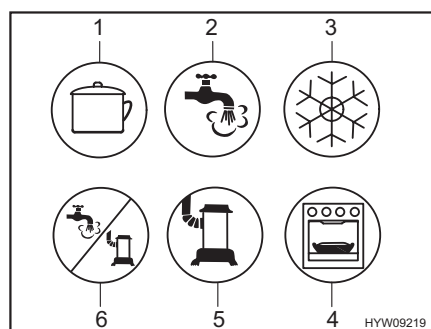

- 1 Spis
- 2 Varmvatten
- 3 Kylskåp
- 4 Ugn/grill
- 5 Värmesystem
- 6 Varmvatten/värmesystem

Bild 56 Möjliga symboler för gasavstängningsventilerna



10.2 Värmesystem



- ▶ Explosionsrisk - låt ej oförbränd gas strömma ut.
- ▶ Vid tankning, på färjor och i garage får värmesystemet aldrig vara i gång. Explosionsrisk!
- ▶ I slutna utrymmen (t. ex. garage) får värmesystemet aldrig vara påslaget i gasdrift. Förgiftnings- och kvävningsrisk!
- ▶ Se till att avgasröret inte skadas.

Första idrifttagandet

När man sätter på värmen första gången kan man för en kort stund känna en lätt röklukt. Ställ genast värmen på brytaren på högsta nivå. Öppna fönster och dörrar och lufta väl. Rök och lukt försvinner efter kort tid utan åtgärd.

10.2.1 Uppvärmning på rätt sätt



Bild 57 Luftmunstycke på varmluft-värmesystemet

Varmluftspredning

I fordonet finns flera luftmunstycken (Bild 57) monterade. Rör leder varmluften till luftmunstyckena. Luftmunstyckena kan ställas in så att varmluften kommer ut precis där man vill ha den. För att förhindra drag skall luftmunstyckena på instrumentbrädan stängas och luftspredningen i basfordonet stå på cirkulationsdrift.

Inställning av luftmunstyckena

- Helt öppna: Kraftig varmluftström
- Halvt eller delvis öppen: Reducerad varmluftström

När 5 luftmunstycken är fullständigt öppna kommer mindre varmluft ut ur varje enskild luftmunstycke. Om bara 3 luftmunstycken öppnas strömmar dock mer varmluft ut ur varje enskild luftmunstycke.

10.2.2 Varmluft-värmesystem Truma Combi



- ▷ När värmesystemet är fränkopplad på grund av risk för frost ska varmvattenberedaren tömmas.
- ▷ Cirkulationsfläkten kopplas automatiskt på när varmluft-värmesystemet sätts igång och förblir kontinuerligt igång. Därigenom belastas bodelsbatteriet extremt om fordonet inte är ansluten till någon extern 230 V-försörjning. Kom ihåg att bodelsbatteriet endast har en begränsad energireserv.



- ▷ Varmluftsuppvärmningen kan användas även med tom varmvattenberedare.



Bild 58 Kontrollenhet för värmesystem/varmvattenberedare

- 1 Sommar drift vattentemperatur 40 °C
- 2 Sommar drift vattentemperatur 60 °C
- 3 Från
- 4 Vinter drift "endast värmesystem"
- 5 Vinter drift "värmesystem och varmvattenberedning"
- 6 Vridströmställare (yttre ring)
- 7 Kontrollampa "driftläge värmesystem" (grön)
- 8 Vred för värmesystemets temperaturinställning
- 9 Kontrollampa "varmvattenberedning uppvärmningsfas" (gul)/"störning" (röd)

Driftlägen Alla värmesystemet har två driftlägen:

- Vinter drift
- Sommar drift

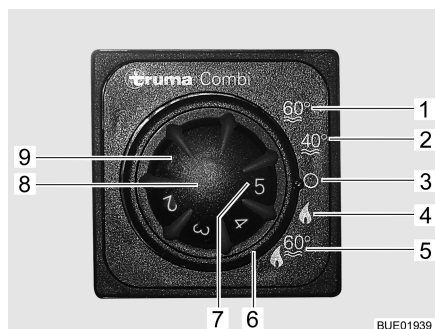
Uppvärmning av fordonet är endast möjlig i driftläget "vinter". Om man har valt driftläge "sommar" värms endast vattnet i varmvattenberedaren. I detta driftläge fungerar inte uppvärmningen av fordonet.

Välj driftläge: ■ Respektive driftläge ställer man in med hjälp av vridströmställaren (Bild 58,6).

Spänningsförsörjningen till värmesystemet kan inte avbrytas med huvudbrytaren 12 V.

Värmesystemet drivs enbart med gas.

Vinter drift Värmesystemet väljer automatiskt rätt brännarsteg motsvarande den önskade rumstemperaturen. Då önskad rumstemperatur är uppnådd stängs brännaren av. Vid driftläge "värmesystem och varmvattenberedning" (Bild 58,5) värms även vattnet i varmvattenberedaren upp. Värmesystemet kan vid driftläge "endast värmesystem" (Bild 58,4) köras med tom varmvattenberedare.

Slå på: ■ Öppna huvudavstängningsventilen på gasflaskan och gasavstängningsventilen för "värmesystem/varmvattenberedare".
■ Ställ temperaturvredet (Bild 58,8) på kontrollenheten i önskat värmeläge.
■ Ställ in vridströmställaren (Bild 58,6) på vinter drift "endast värmesystem" (Bild 58,4) eller på vinter drift "värmesystem och varmvattenberedning" (Bild 58,5).

Den gröna kontrollampan (Bild 58,7) lyser.

Cirkulationsfläkten kopplas automatiskt på när värmesystemet sätts igång.

Slå från: ■ Ställ vridströmställaren (Bild 58,6) på "O" (Bild 58,3).
■ Stäng gasavstängningsventilen "värmesystem/varmvattenberedare" och huvudavstängningsventilen på gasflaskan.

När värmesystemet har stängts av kan cirkulationsfläkten fortsätta gå så att även restvärmen kan utnyttjas.

Sommar drift I driftläget "sommar" fungerar inte uppvärmningen av fordonet. I detta driftläge värms endast vattnet i varmvattenberedaren.



10.3 Varmvattenberedare



- ▶ Explosionsrisk - låt ej oförbränd gas strömma ut.
- ▶ Vid tankning, på färjor och i garage får varmvattenberedaren aldrig vara påslagen i gasdrift. Explosionsrisk!
- ▶ I slutna utrymmen (t. ex. garage) får varmvattenberedaren aldrig vara påslagen i gasdrift. Förgiftnings- och kvävningsrisk!
- ▶ Vattnet i varmvattenberedaren kan värmas upp till 65 °C respektive 70 °C. Skållningsrisk!
- ▶ Innan varmvattenberedaren sätts igång ska locket på kaminen tas bort från ytterkaminen.



- ▷ Slå aldrig på varmvattenberedaren om det inte finns vatten i den.
- ▷ Varmvattenberedaren ska tömmas om det finns risk för frost och beredaren inte ska användas.
- ▷ Använd endast varmvattenberedaren med max. temperatur när stora varmvattenmängder krävs. Varmvattenberedaren skyddas på så sätt mot kalkavlagringar.
- ▷ Stäng av varmvattenberedaren och töm den när fordonet inte används.



- ▷ Använd inte vattnet från varmvattenberedaren som dricksvatten.

10.3.1 Varmvattenberedare Truma

Varmvattenberedaren är integrerad i värmesystemet och drivs med gas. Varmvattenberedaren manövreras på kontrollenheten.

Analog kontrollenhet

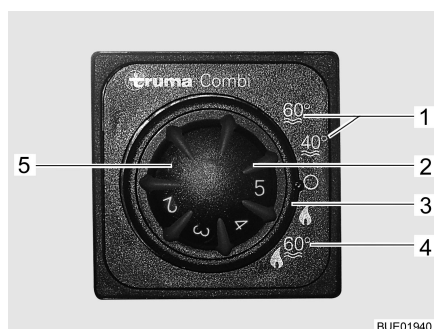

- 1 Sommartid drift vattentemperatur 40 °C eller 60 °C
- 2 grön kontrollampa lyser "drift"
- 3 Vridströmställare
- 4 Vinterdrift "värmesystem och varmvattenberedning"
- 5 Gul kontrollampa "varmvattenberedare uppvärmningsfas"

Bild 59 Kontrollenhet för värmesystem/varmvattenberedare

Varmvattenberedaren drivs enbart med gas.

Varmvattenberedaren sätts igång på kontrollenheten (Bild 59) med vridströmställaren (Bild 59,3).

Vid vinterdrift "värmesystem och varmvattenberedning" (Bild 59,4) värms även vattnet i varmvattenberedaren automatiskt när värmesystemet sätts på. Om värmesystemet stängs av för att den önskade rumstemperaturen är uppnådd fortsätter uppvärmningen i varmvattenberedaren tills vattentemperaturen uppnåtts.



Vid sommar drift (Bild 59,1) värms endast vattnet i varmvattenberedaren upp till 40 °C eller 60 °C. Vattnet värms upp till 60 °C på ca 25 minuter. Den gula kontrollampen (Bild 59,5) lyser under varmvattenberedarens uppvärmningsfas.

Spänningsförsörjningen för varmvattenberedaren kan inte brytas med huvudbrytaren 12 V på panelen.

Slå på varmvattenberedningen:

- Öppna huvudavstängningsventilen på gasflaskan och gasavstängningsventilen för "värmesystem/varmvattenberedare".
- Ställ vridströmställaren (Bild 59,3) på kontrollenheten (Bild 59) på "sommar drift" (Bild 59,1).

Den gula kontrollampen (Bild 59,5) lyser under uppvärmningsfasen. När den inställda vattentemperaturen är uppnådd är uppvärmningsfasen avslutad och den gula kontrollampen slocknar.

Stänga av varmvattenberedningen:

- Ställ vridströmställaren (Bild 59,3) på kontrollenheten (Bild 59) på "O".
- Stäng gasavstängningsventilen "värmesystem/varmvattenberedare" och huvudavstängningsventilen på gasflaskan.

Säkerhets-/avtappningsventil



Varmvattenberedaren är utrustad med en säkerhets-/avtappningsventil (Bild 60). Säkerhets-/avtappningsventilen gör så att vattnet i varmvattenberedaren inte kallnar när det är frost och värmen inte är påslagen.

- ▷ Öppna säkerhets-/avtappningsventilen och töm varmvattenberedaren om fordonet inte ska användas under en längre tid.
- ▷ Vid temperaturer under 2 °C öppnar säkerhets-/avtappningsventilen automatiskt. Säkerhets-/avtappningsventilen kan inte stängas förrän temperaturen vid den ligger över 6 °C.
- ▷ Vattenpumpen och vattenarmatureerna skyddas inte mot frost genom säkerhets-/avtappningsventilen.
- ▷ Säkerhets-/avtappningsventilens tömningsrör måste alltid vara fritt från smuts (t. ex. löv, is).



Bild 60 Varmvattenberedarens säkerhets-/avtappningsventil

Monteringsställe

Säkerhets-/avtappningsventilens monteringsställe, se kapitel 11, "Avtappningskranarnas och säkerhets-/avtappningsventilens läge".

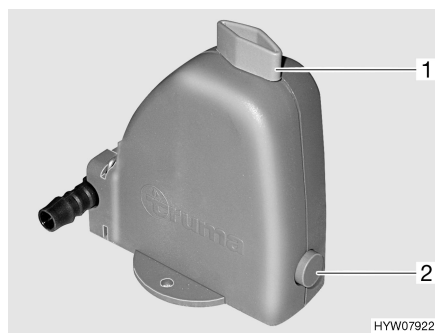

Fylla på/tömma varmvattenberedaren

Varmvattenberedaren försörjs med vatten från vattentanken.

Fyll varmvattenberedaren med vatten:

- Koppla på 12 V-försörjningen på panelen.
- Stäng säkerhets-/avtappningsventilen. Ställ vredet (Bild 60,1) diagonalt mot säkerhets-/avtappningsventilen och tryck in tryckknappen (Bild 60,2).
- Samtliga vattenkranar ställs i läge "varmt" och öppnas. Vattenpumpen startar. Varmvattenledningarna fylls med vatten.
- Vattenkranarna skall vara öppna tills vatten rinner ut fritt från luftblåsor. Endast därigenom säkerställs att varmvattenberedaren är vattenfylld.
- Stäng samtliga vattenkranar.

Tömma varmvattenberedaren:

- Stänga av varmvattenberedningen.
- Öppna säkerhets-/avtappningsventil. Vrid då vredet (Bild 60,1) mot säkerhets-/avtappningsventilen. Tryckknappen (Bild 60,2) skjuts ut. Nu töms varmvattenberedaren via säkerhets-/avtappningsventilen utomhus.
- Kontrollera att varmvattenberedaren är helt tömd (ca 10 liter).



- ▷ För ytterligare information se den separata instruktionsboken från tillverkaren.
- ▷ För ytterligare information om manövreringen, se avsnittet "Varmluft-värmesystem".

10.4 Gasspis



- ▶ Lämna inte gasspisen utan tillsyn när den är i drift. Stäng av gasspisen även när du lämnar den för en kort stund (t. ex. vid toalettbesök).
- ▶ Explosionsrisk - låt ej oförbränd gas strömma ut.
- ▶ Innan man börjar använda spisen, ska man se till att man har en god ventilation. Öppna ett fönster eller en taklucka.
- ▶ Använd inte gasspisen för att öka temperaturen inomhus.
- ▶ Använd grytlappar eller grytvantar vid hantering med varma kastruller, stekpannor el. dyl. Risk för skador!
- ▶ När man använder gasspisen, dvs när gaslågan brinner, får det absolut inte finnas några brännbara eller lättantändliga föremål, som t. ex. kökshanddukar, servetter, i närheten av gasspisen. Brandfara!
- ▶ Den kompletta tändningsproceduren måste vara synlig uppifrån, ställ inte kastruller och liknande i vägen.
- ▶ Gasspisens locket stängs med hjälp av fjäderspänning. Risk att skada sig när locket stängs!



- ▷ Gasspisens lock av glas kan ej användas som kokplatta.
- ▷ Gasspisens lock får aldrig stängas när spisen är i bruk.
- ▷ Gasspisens lock får ej belastas tungt när det är stängt.
- ▷ Ställ aldrig heta kastruller på gasspisens lock.
- ▷ Låt gasspisens lock vara öppet tills brännaren inte avger någon värme längre. Glasplattan kan annars spricka.



- ▷ Använd endast kastruller och stekpannor vars diameter passar till gasspisens.
- ▷ När flammen slocknar spärrar tändsäkringen automatiskt gastillförseln.
- ▷ För ytterligare information se den separata instruktionsboken "Gasspis".

Fordonets kök har en gasspis med 2 lågor (Bild 61).



Bild 61 Gasspis

- Slå på:**
- Öppna huvudavstängningsventilen på gasflaskan och gasavstängningsventilen "spis".
 - Öppna gasspisens lock.
 - Sätt på gasspisens på omkopplaren (Bild 61,2).
 - Vrid vridregulatorn (Bild 61,1) till önskad låga till tändningsläge (stor låga).
 - Tryck in vridregulatorn och håll den intryckt.
 - Tänd brännaren med en gaständare, en tändsticka eller en annan lämplig tändare.
 - När flammen brinner ska man hålla vridregulatorn nedtryckt i ytterligare 10 till 15 sekunder, tills tändsäkringen håller gastillförseln öppen.
 - Släpp vridregulatorn och vrid den till önskad inställning.
 - Upprepa proceduren om lågan inte tänds.
- Slå från:**
- Ställ vridregulatorn på 0-läget. Flammen slocknar.
 - Stäng av gasspisens på omkopplaren (Bild 61,2).
 - Stäng gasavstängningsventilen "spis" och huvudavstängningsventilen på gasflaskan.



10.5 Kylskåp

Medan man kör får kylskåpet endast vara i drift via 12 V-nätet. Vid höga omgivningstemperaturer uppnår kylskåpet inte längre full kyleffekt.

10.5.1 Drift (Thetford T1000)



- ▶ Håll alltid luftspringorna fria.
- ▶ På grund av de tekniska egenskaperna, kan temperaturen i kylskåpet och frysfacket inte alltid hållas konstanta. Vid ogynnsamma förhållanden kan livsmedlen i frysfacket tina upp.



- ▷ Använd inga anordningar eller värmeaggregat för att påskynda avfrostningen.
- ▷ Om fordonet utsätts för starkt solljus: Lufta fordonet tillräckligt.
- ▷ Säkra produkterna i kylskåpet mot glidning, före färden.



- ▷ Temperaturen i kylskåpet är beroende av omgivningstemperaturen (rumstemperatur), hur ofta dörren öppnas och hur fullt kylskåpet är. Efterjustera kylskåpet om nödvändigt.
- ▷ Bodelsbatteriet har endast en begränsat energireserv. Därför bör kylskåpet inte drivas under en längre tid utan en 230 V-anslutning när fordonet står still.
- ▷ Kontroller regelbundet uppsamlingskaret, för kondensvatten, före färd och vid användning av kylskåpet.
- ▷ För ytterligare information se den separata instruktionsboken från tillverkaren.

Driftlägen

Kylskåpen kan endast drivas med 12 V likspänning.

12 V-försörjningen sker alltid via el-blocket.

Vid körning leder el-blocket strömmen från fordonsgeneratoren till kylskåpet.

Om fordonet står stilla och **inte** är anslutet till 230 V-försörjningen försörjer el-blocket kylskåpet med ström från bodelsbatteriet.

Om fordonet står stilla och är anslutet till 230 V-försörjningen omvandlar el-blocket den ingående spänningen till 12 V och leder den vidare till kylskåpet.

Omkopplingen mellan de olika typerna av försörjning sker automatiskt.

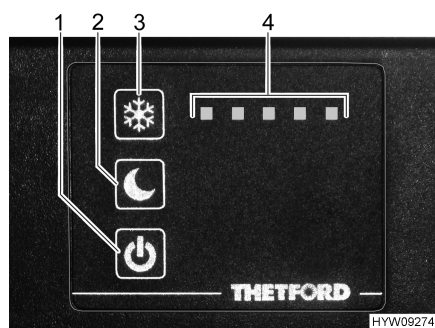

- 1 På/av-knapp med blå kontrollampa
- 2 Knapp nattläge
- 3 Knapp temperaturinställning
- 4 Indikering av kylsteg

Bild 62 Reglage, knappar



Slå på: ■ Tryck in på/av-knappen (Bild 62,1) och håll intryckt ungefär 2 sekunder. Den blå kontrollampan visar att kylskåpet fungerar. Indikatorn (Bild 62,4) visar det inställda kylsteget. Denna indikator dimmas efter ungefär 10 sekunder.

Slå från: ■ Tryck in på/av-knappen (Bild 62,1) och håll intryckt ungefär 2 sekunder. Den blå kontrollampan slocknar långsamt.

Kylsteget med vilket kylskåpet kyler, måste ställas in efter rumstemperaturen. Hög rumstemperatur, kräver ett högt kylsteg. Vid låg rumstemperatur, är ett lägre kylsteg tillräckligt.

Ställa in kylsteg: ■ Tryck in knappen temperaturinställning (Bild 62,3) och håll intryckt ungefär 1 sekund. Det aktuellt inställda kylsteget (Bild 62,4) visas.
■ Tryck på knappen temperaturinställning (Bild 62,3) tills det önskade kylsteget nås.

Kylskåpet har ett nattläge. När nattläget är aktiverat, arbetar kylskåpet med lägre ljudeffekt.

Slå på nattläge: ■ Tryck på knappen nattläge (Bild 62,2). Den blå kontrollampan visar att nattläge är aktiverat.

Nattläge slå av: ■ Tryck på knappen nattläge (Bild 62,2). Den blå kontrollampan slocknar. Kylskåpet arbetar på nytt i normaldrift.

Under driften kan kondensvatten ansamlas i uppsamlingskaret under frysfacket. Uppsamlingskaret måste tömmas regelbundet.

Uppsamlingskar töm: ■ Tryck in två stift (vänster och höger på uppsamlingskaret).
■ Dra ut uppsamlingskaret och töm.

Om ett isskikt på över 3 mm har bildats på ett eller flera ställen i frysfacket, måste kylskåpet frostas av.

Frosta av: ■ Stäng av kylskåpet.
■ Ta ut alla produkter från kylskåpet.
■ Lämna kylskåpsdörr öppet.
■ Placera en lämplig behållare under uppsamlingskarets dräneringsöppning.
■ Ta bort pluggen från dräneringsöppningen.
■ Torka upp vatten från upptiningen med en svamp eller trasa.
■ När kylskåpet är avfrostat: Sätt tillbaka pluggen i dräneringsöppningen.
■ Rengör kylskåpet.



10.5.2 Drift (Cruise 65)



- ▷ När den röda lysdioden på kontrollenheten blinkar föreligger ett fel (se avsnitt 15.6).

Driftlägen Kylskåpet har 2 driftlägen:

- 12 V-drift
- 230 V-drift

Val av driftläget sker automatiskt via el-blocket.

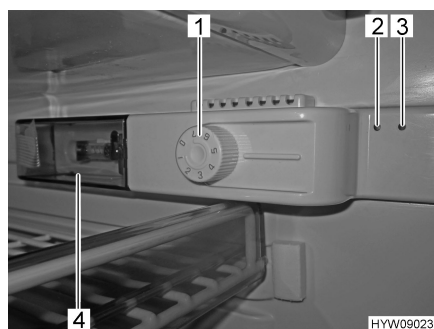

- 1 Temperaturregulator
- 2 Grön lysdiod: Drift
- 3 Röd lysdiod: Fel
- 4 Innebelysning

Bild 63 Reglage, knappar för kylskåp

- Slå på:**
- Vrid temperaturregulatorn (Bild 63,1) medurs. Den gröna lysdioden (Bild 63,2) lyser.
 - Ställ in önskad kyltemperatur med temperaturregulatorn (Bild 63,1).
 - "1" betyder låg kyleffekt.
 - "7" betyder hög kyleffekt.

- Slå från:**
- Ställ temperaturregulatorn (Bild 63,1) på "0". Den gröna lysdioden (Bild 63,2) släcks.



- ▷ För ytterligare information se den separata instruktionsboken från tillverkaren.

10.5.3 Lås till kylskåpsdörr



- ▷ Under färd skall kylskåpsdörren alltid vara stängd och spärrad i det stängda läget.



- ▷ När kylskåpet är avstängt ska kylskåpsdörren låsas i ventilationsläget. På så sätt förhindrar man mögelbildning.

Kylskåpsdörren kan låsas i två lägen:

- Stängd kylskåpsdörr under resa och när kylskåpet används
- Lätt öppnad kylskåpsdörr som ventilationsläge då kylskåpet är avstängt



T1000 Kylskåpet öppnas och stängs med handtaget på dörren.
Kylskåpsdörren kan sedan låsas i ventilationsläge med en svängbar bygel.



Bild 64 Låsanordning i normalläge



Bild 65 Låsanordning i ventilationsläge

Låsa i ventilationsläge:

- Öppna kylskåpsdörren.
- Sväng med bygeln (Bild 64,1) framåt (Bild 65).

När kylskåpsdörren stängs är den öppen en liten springa.

Cruise 65



Bild 66 Lås till kylskåpsdörren

Öppna: ■ Dra dörrhandtaget uppåt och öppna kylskåpsdörren.

Stänga: ■ Vrid med låsspaken (Bild 66,1) till höger fram till anslaget ("Lock"). Ställningen "Lock" stannar inställd medan driftläget.
■ Kylskåpsdörren stängs helt.

Låsa i ventilationsläge: ■ Vrid med låsspaken (Bild 66,1) till vänster fram till anslaget ("Vent").
■ Stäng dörren, tills ventilationsläget hakar in.

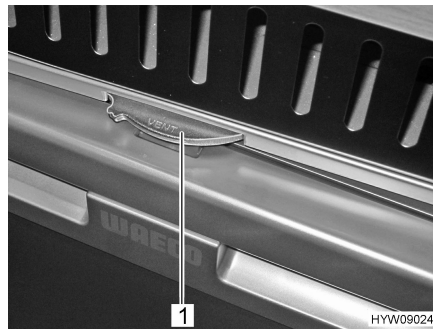



Kapitelöversikt

I detta kapitel finns information om fordonets sanitetssystem.

Hänvisningarna gäller:

- komplett vattensystem
- vattentanken
- avloppstanken
- toaletterummet
- toaletten

11.1 Vattenförsörjning, allmänt



- ▶ Fyll endast på vattentanken från försörjningsledning som har dricksvattenskvalitet.
- ▶ Vid påfyllning får endast slangar eller behållare användas som är godkända för dricksvatten.
- ▶ Påfyllningsslang eller behållare ska före användning spolats noga med dricksvatten (två till tre gånger tankens volym).
- ▶ Töm påfyllningsslang eller behållare fullständigt efter användning och stäng öppningar till påfyllningsslang eller behållare.
- ▶ Vatten som blir stående i vattentanken eller i vattenledningarna blir oanvändbart efter kort tid. Därför är det viktigt att man grundligt rengör vattenledningar och vattentank före varje användning av fordonet. När man ställer undan fordonet, d.v.s. när det inte ska användas på ett tag skall vattentanken och vattenledningarna tömmas helt och hållet.
- ▶ Vid avställning under längre tid än en vecka ska vattensystemet desinficeras innan man använder fordonet (se kapitel 12).



- ▷ När fordonet inte används under flera dagar eller inte värms upp vid risk för frost ska hela vattensystemet tömmas. Se till att 12 V-försörjningen är avstängd på panelen. Annars går vattenpumpen varm och kan ta skada. Vattenkranarna skall vara öppna i mittläge. Låt alla avtappningskranar vara öppna. På så sätt undviks frostsador i fast installerade apparater, frostsador på fordonet och avlagringar i vattenförande komponenter.
- ▷ Utan vatten blir vattenpumpen het och kan ta skada. Vattenpumpen får aldrig användas då vattentanken är tom.

Fordonet är utrustat med inbyggd vattentank. En elektrisk vattenpump pumpar vattnet till olika ställen där man kan ta vatten. Vattenpumpen startar automatiskt och pumpar vatten när en vattenkran öppnas.

Det smutsiga vattnet samlas i avloppstanken. På panelen kan avläsas hur full vattentanken eller avloppstanken är.



- ▷ Innan man kan öppna någon vattenkran måste 12 V-försörjningen kopplas till på panelen. Vattenpumpen arbetar inte annars.
- ▷ I samband med att man fyller på nytt vatten kan en luftblåsa bildas på pumpens botten. Luftblåsan förhindrar att vatten sugas in i pumpen. Rör vattenpumpen mycket kraftigt upp och ner i vattnet.



11.2 Vattensystem

11.2.1 Vattentank

Vattentanken rymmer upp till 100 l.

Vattentanken är inbyggd i den högra sänglådan (Bild 67,4) eller i det högra skåpet.



Bild 67 Vattentank

Åtkomst till vattentanken:

- Fäll ihop höger sängbotten (i färdriktning) uppåt.

Genom den här serviceöppningen går det att komma åt vattenpumpen (Bild 67,1), ratt (Bild 67,2) för vattenutmatning och rengöringsöppningen (Bild 67,3).

11.2.2 Påfyllning av vattensystem



- ▶ Beakta fordonets tekniskt tillåtna totalvikt när vattentanken fylls. När vattentanken är full måste bagaget reduceras i enlighet med detta.



- ▷ Utan vatten blir vattenpumpen het och kan ta skada. Vattenpumpen får aldrig användas då vattentanken är tom.



- ▷ När vattentanken fylls på kan vattenmängden avläsas på panelen.



- Ställ fordonet vågrätt.
- Koppla på 12 V-försörjningen på panelen.



Bild 68 Säkerhets-/avtappningsventil

- Säkerhets-/avtappningsventilen (Bild 68) stängs. Ställ vredet (Bild 68,1) diagonalt mot säkerhets-/avtappningsventilen och tryck in tryckknappen (Bild 68,2).
Vid temperaturer lägre än 6 °C kan säkerhets-/avtappningsventilen inte stängas.



Bild 69 Avtappningskran med vipparm

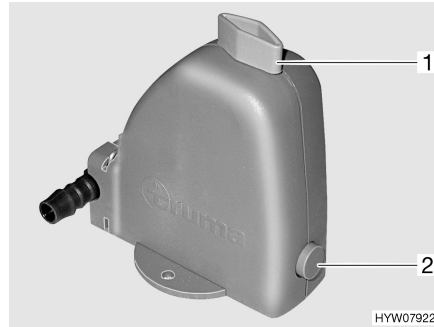

Bild 70 Avtappningskran med vred

- Stäng alla avtappningskranar (Bild 69 resp. Bild 70).
- Samtliga vattenkranar stängs.
- Stäng avtappningsöppningen på vattentanken.
- Öppna påfyllningsöppningen för dricksvatten på fordonets utsida.
- Fyll på vattentanken med dricksvatten. För fyllning används vattenslang, vattendunk med tratt eller liknande.
- Samtliga vattenkranar ställs i läge "varmt" och öppnas. Vattenpumpen startar. Varmvattenledningarna fylls med vatten.
- Vattenkranarna skall vara öppna tills vatten rinner ut fritt från luftblåsor. Endast därigenom säkerställs att varmvattenberedaren är vattenfylld.
- Samtliga vattenkranar ställs i läge "kallt" och öppnas. Kallvattenledningarna fylls med vatten.
- Vattenkranarna skall vara öppna tills vatten rinner ut fritt från luftblåsor.
- Samtliga vattenkranar stängs.
- Stänga påfyllningsöppningen för dricksvatten.
- Kontrollera att vattentankens lock är tätt.

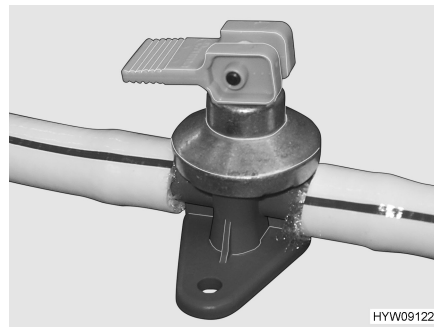

11.2.3 Fylla på vatten efteråt

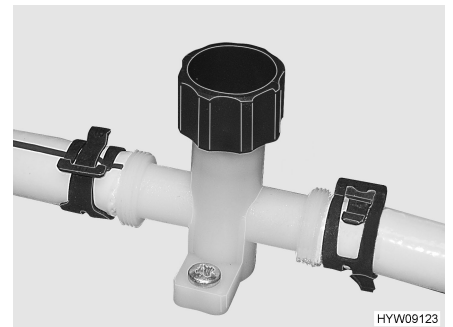

- Beakta fordonets tekniskt tillåtna totalvikt när vattentanken fylls. När vattentanken är full måste bagaget reduceras i enlighet med detta.



Bild 71 Lock för påfyllningsöppningen för dricksvatten

Påfyllningsöppningen för dricksvatten är beroende på modell placerat på fordonets vänstra eller högra sida.

Påfyllningsöppningen för dricksvatten är märkt med symbolen "🔑".

Öppna påfyllningsöppning för dricksvatten:

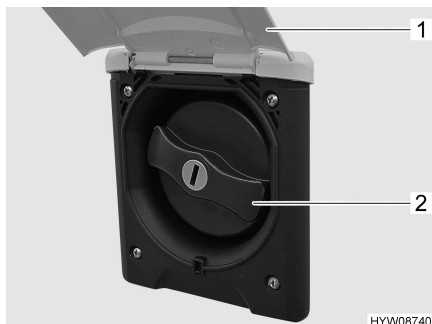
- Fäll upp den utvändiga luckan (Bild 71,1).
- Stick in nyckeln i låscylindern och vrid ett kvarts varv. Locket är upplåst.
- Dra ut nyckeln.
- Vrid om det blå locket (Bild 71,2) en kvarts varv.
- Locket tas av.

Fylla på vatten:

- Fyll på vattentanken med dricksvatten. För fyllning används vattenslang, vattendunk med tratt eller liknande.

Stänga påfyllningsöppning för dricksvatten:

- Skruva på locket till påfyllningsöppningen för dricksvatten.
- Vrid locket ett kvarts varv.
- Stick in nyckeln i låscylindern och vrid ett kvarts varv. Locket är låst.
- Dra ut nyckeln.
- Kontrollera att locket sitter ordentligt fast på påfyllningsöppningen för dricksvatten.
- Fäll ner den utvändiga luckan och lås den.



11.2.4 Tappa av vatten

Ratt Ratten för att komma åt vatten tappningen är monterad på vattentanken.



Bild 72 Ratt för vattenavtappning

Öppna: ■ Vrid ratt (Bild 72,1) på vattentanken moturs tills den slår till.

Stänga: ■ Vrid ratt (Bild 72,1) på vattentanken medurs tills den slår till.

11.2.5 Tömma vattensystemet



▷ När fordonet inte används under flera dagar eller inte värms upp vid risk för frost ska hela vattensystemet tömmas. Se till att 12 V-försörjningen är avstängd på panelen. Annars går vattenpumpen varm och kan ta skada. Vattenkranarna skall vara öppna i mittläge. Låt säkerhets-/avtappningsventilen och alla avtappningskranar vara öppna. På så sätt undviks frostskador i fast installerade apparater, frostskador på fordonet och avlagringar i vattenförande komponenter.



▷ Beakta miljöhänvisningen i detta kapitel.

Töm och lufta vattensystemet enligt följande. Så här undviks frostskador och avlagringar:

- Ställ fordonet vågrätt.
- Stäng av 12 V-försörjningen på panelen.
- Slå från 230 V-försörjningen på 230 V-säkringslådan.
- Stäng av varmvattenberedaren.



Bild 73 Säkerhets-/avtappningsventil

- Öppna säkerhets-/avtappningsventilen (Bild 73). Vrid då vredet (Bild 73,1) mot säkerhets-/avtappningsventilen.



Bild 74 Avtappningskran med vipparm



Bild 75 Avtappningskran med vred

- Öppna alla avtappningskranar (Bild 74 resp. Bild 75).
- Skruva av vattentankens lock.
- Tag ut vattenpumpen och vattenslangen ur vattentanken.
- Öppna vattentankens utlopp.
- Öppna alla vattenkranar och ställ dem i mittläge.
- Håll upp handduschen.
- Håll upp vattenpumpen tills vattenledningarna är helt tömd.
- Kontrollera att vattentanken verkligen har tömts helt.
- Blås ut vattnet som är kvar i vattenledningarna (max. 0,5 bar). Koppla för detta bort vattenledningen från vattenpumpen och blås in i vattenledningen.
- Tömma avloppstanken. Beakta miljöhänvisningarna i detta kapitel.
- Töm latrintanken. Beakta miljöhänvisningarna i detta kapitel.
- Rengör vattentanken och skölj den noga.
- Låt vattensystemet torka så länge som möjligt.
- När systemet har tömts ska alla vattenkranar vara öppna i mittläge.
- Låt alla avtappningskranar och, i förekommande fall, säkerhets-/avtappningsventilen vara öppna.

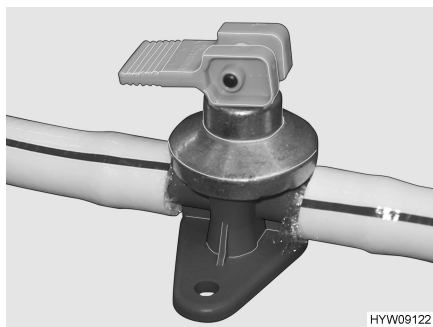
11.3 Avloppstank

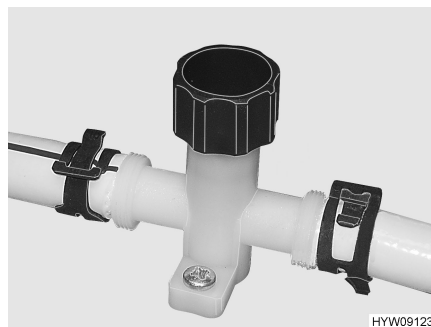

- ▷ Avloppstanken ska tömmas och avtappningskranen ska stå öppen om det finns risk för frost.
- ▷ Kokande vatten får aldrig hällas direkt i fatutloppet. Kokande vatten kan leda till deformationer och otäthet i avloppsvattensystemet.



- ▷ Avloppstanken får endast tömmas på speciella hanteringsanläggningar t. ex. på campingplatser eller andra ställplatser.

Avloppsvattnet från köket och tvättrummet leds in i avloppstanken genom plaströr.

Avloppstanken sitter på undersidan av fordonet.

Volym Avloppstanken rymmer 90 l.

Rengöra Avloppstanken ska rengöras flera gånger per år (se kapitel 12).



Bild 76 Inställningsspak och avloppsrör för avloppstank

Tömning:

- Placera avloppsröret (Bild 76,1) direkt över deponeringsstationen eller avloppsslangen (extrautrustning) på avloppsröret (Bild 76,1).
- Öppna avtappningskranen. Placera därefter den medföljande fyrkantsnyckeln (Bild 76,3) på avtappningskran fyrkant (Bild 76,2).
- Vrid fyrkantsnyckeln (Bild 76,3) en ett kvarts varv moturs. Avloppsvattnet tappas ur.
- Efter att avloppsvattnet tömdes helt: Stäng avtappningskranen igen. Vrid därefter fyrkantsnyckeln (Bild 76,3) ett kvarts varv medurs.
- Ta ur och förvara fyrkantsnyckeln (Bild 76,3).
- Ta bort och förvara avloppsslangen när sådan finns.

11.3.1 Elektrisk värmning av avloppsvatten

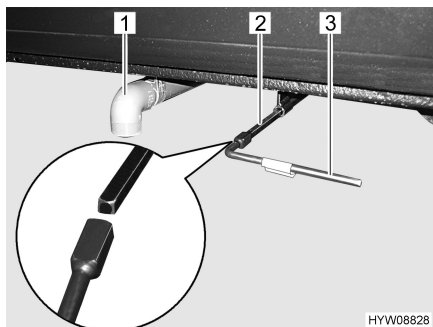

- ▷ Den elektriska värmningen av avloppsvatten fungerar endast när fordonet är anslutet till 230 V-försörjningen.



Bild 77 Brytare för elektrisk avloppsvattenvärmning

Slå på:

- Anslut fordonet till 230 V-försörjningen.
- Sätt vippkontakten (Bild 77,1) i position "I". Kontrollampen (Bild 77,2) på brytaren lyser.

Slå från:

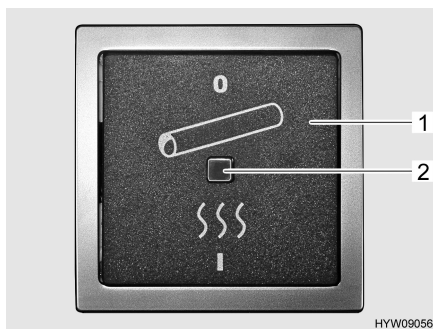
- Sätt vippkontakten (Bild 77,1) i position "0". Kontrollampen på brytaren (Bild 77,2) slocknar.

Monteringsställe

Omkopplaren är tillgänglig via en utvändigt lucka på den vänstra sidan av fordonet.



11.4 Toalettrum



- ▷ Transportera ingen last i duschkaret. Duschkaret eller andra inredningsföremål i toalettrummet kan skadas.



- ▷ För att ventilera under eller efter duschning resp. för att torka blöta kläder skall toalettdörren stängas och toalettens taklucka eller fönster öppnas. Luften kan då cirkulera bättre.
- ▷ Använd handduschen för att duscha. Handduschen skall dras ut.
- ▷ Stäng duschdraperiet helt för att undvika att vatten tränger in mellan badrumsväggen och duschkaret.
- ▷ Ta bort tvålorester efter duschen, annars kan det bildas sprickor i duschkaret.
- ▷ Duschen bör torkas upp efter användning för att förhindra fuktangrepp.
- ▷ Ytterligare information om rengöring av toalettrummet finns i avsnittet 12.2.

11.5 Thetford-toalett



- ▷ Töm latrintanken när risk för frost föreligger och fordonet inte är uppvärmd.
- ▷ Att sätta sig på toalettens lock är ej tillåtet. Locket tål ej vikten av personer och kan gå sönder.
- ▷ Lämplig kemikalie används till toaletten. Ventilationen tar bort alla odörer, dock ej smuts och gaser. Smuts och gaser angriper gummipackningarna.



- ▷ För ytterligare information se den separata instruktionsboken från tillverkaren.



- ▷ Latrintanken får endast tömmas på speciella hanteringsanläggningar t. ex. på campingplatser eller andra ställplatser.

11.5.1 Svängbar toalett

Thetford-toaletten spolas direkt via fordonets vattensystem. Om det skulle behövas kan man svänga toalettsskålen i önskad position.



Bild 78 Thetford-toalettsskål, svängbar



Bild 79 Spolknapp/kontrollampa Thetford-toalett

Kontrollenheten finns i närheten av toalettsskålen.

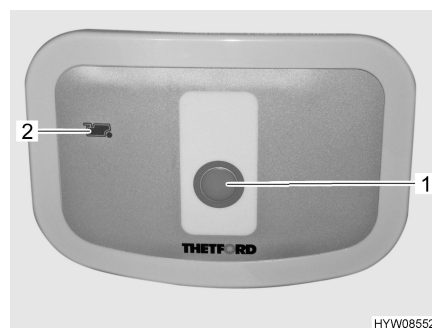

- Spola:**
- Öppna spjället på Thetford-toaletten före spolning. Skjut för detta spjäll-spaken (Bild 78,1) moturs.
 - För att spola, tryck på den blå spolknappen (Bild 79,1).
 - Efter spolning stängs spjället. Skjut för detta spjällspaken medurs. Kontrollampen (Bild 79,2) lyser när latrintanken måste tömmas.

11.5.2 Tömning av latrintank



- ▷ Latrintanken kan endast tas ut när spjället är stängt.



Bild 80 Lucka för latrintanken



Bild 81 Latrintank

- Skjut spjällspaken på toalettsskålen medurs. Spjället stängs.
- Öppna luckan till latrintanken på fordonets utsida. Stick för detta in nyckeln i låscylindern i trycklåset (Bild 80,1) och vrid den ett kvarts varv medurs.
- Dra ut nyckeln.
- Tryck samtidigt in de två trycklåsen (Bild 80,2) med tummarna och öppna luckan för latrintanken.
- Drag upp fästbygeln (Bild 81,1) och drag ut latrintanken (Bild 81,2).
- Transportera latrintanken till en därför avsedd tömningsanläggning och töm den helt.

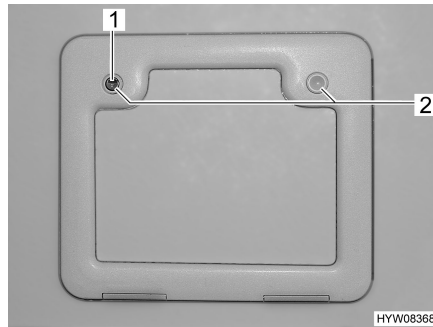

- ▷ Tryck med tummen på luftningsknappen för att tömma latrintanken helt.

11.5.3 Vinterdrift



- ▷ Använd inga frostskyddsmedel. Frostskyddsmedel kan skada toaletten.

När fordonet är uppvärmt skyddas toaletten, vattentanken och latrintanken mot frost. Toaletten kan därmed användas även på vintern.

Om fordonet inte är uppvärmt ska vattentanken, latrintanken och vattenledningarna tömmas vid risk för frost. På så sätt förhindrar man frostsador.



11.5.4 Tillfällig avställning



- ▷ Om toaletten inte skall användas under en längre tid skall vattentanken, latrintanken och vattenledningarna tömmas.

Stänga av toaletten tillfälligt:

- Töm vattentanken.
- Använd toalettens spolmekanism tills inget vatten längre kommer in i toaletten.
- Töm latrintanken.
- Spola ur latrintanken noggrant.
- Lämna tömningsröret på latrintanken öppet.
- Låt latrintanken torka så länge som möjligt.

11.6 Avtappningskranarnas och säkerhets-/avtappningsventilens läge

Beroende av modell är avtappningskranarna eller säkerhets-/avtappningsventilerna tillgängliga på följande monteringsställen:

Modell	Monteringsställe avtappningskran	Monteringsställe säkerhets-/avtappningsventil
600	Undre golvlucka	I säteslådan, bredvid varmvattenberedaren
640	Undre golvlucka	I säteslådan, bredvid varmvattenberedaren



Kapitelöversikt

I detta kapitel finns information om fordonets skötsel.

Hänvisningarna gäller:

- fordonets yttre
- fordonets inre
- dynorna
- vattensystemet
- vinterunderhåll

I slutet av detta kapitel hittar du kontrollistor med åtgärder som måste utföras om fordonet inte används under en längre tid.

Kontrollistorna gäller:

- avställning för en kortare tid
- vinteravställning
- idrifttagande efter avställning

12.1 Utvändig skötsel

12.1.1 Allmänt

Den normala utvändiga skötseln består av regelbunden tvätt. Hur ofta fordonet behöver tvättas beror på hur det används och under vilka omständigheter. I områden med kraftigt förorenad luft eller vid körning på saltade vägar måste fordonet tvättas oftare. Om fordonet utsätts för salthaltig och fuktig luft (kustområden, varmt och fuktigt klimat) skall fordonet också tvättas oftare.

Parkera helst inte under träd. De kådaliknande utsöndringarna som droppar ned från vissa träd gör att lacken mattas och kan påskynda eventuell korrosionsprocess.

Fågelspillning skall tvättas bort ordentligt med en gång eftersom syran i spillningen har en frätande effekt.

12.1.2 Tvätta med högtryckstvätt



- ▷ Däcken får aldrig rengöras med högtryckstvätt. Däcken kan skadas.
- ▷ Spruta inte direkt på utvändiga applikationer (dekorfilm) med högtryckstvätt. De utvändiga applikationerna kan lossna.

Innan man tvättar fordonet med en högtryckstvätt är det viktigt att man läser igenom bruksanvisningen till högtryckstvätten.

När man tvättar fordonet med ett runt munstycke ska avståndet mellan fordonet och munstycket vara minst ca 700 mm.

Tänk på att vattenstrålen har ett högt tryck när den kommer ut ur munstycket. Om man inte följer alla anvisningar och använder högtryckstvätten på felaktigt sätt kan detta leda till skador på fordonet. Vattentemperaturen får inte överstiga 60 °C. Flytta vattenstrålen hela tiden, rikta den alltså inte en längre tid på ett och samma ställe. Rikta inte vattenstrålen direkt mot dörrspalter, elektriska komponenter, kontakter, tätningar, ventilationsgaller eller takluckor. Fordonet kan skadas eller vatten kan tränga in i de inre utrymmena.



12.1.3 Tvättning av fordonet



- ▷ Tvätta aldrig fordonet på en tvättgata. Borstvalsarna kan skada de utvändiga applikationerna. I avgaskaminen eller i ventilationen kan det tränga in vatten. Fordonet kan skadas.
- Rengör endast fordonet på en tvättplats som är avsedd för tvätt av fordon. Undvik direkt solljus. Ta hänsyn till miljöaspekter.
- Vid användning av rengöringsmedel ska tillverkarens användningsanvisningar följas. Rengöringsmedel måste vara pH-neutrala.
- Kontrollera på en plats som inte syns att ytan tål rengöringsmedlet.
- Rengör utvändigt utrustning och plastkomponenter endast med en riklig mängd varmt vatten, diskmedel och en mjuk trasa.
- Tvätta fordonet med så riklig mängd vatten som möjligt och med hjälp av en tvättsvamp eller mjuk borste. Om smutsavlagringarna är svåra att avlägsna använd diskmedel.
- Lackerade yttre väggar kan även rengöras med rengöringsmedel för husbil.
- Behandla gummitätningar på dörrarna med gummibehandlingsmedel som finns i handeln.
- Behandla låscylindrarna i dörrarna med grafitpulver.

12.1.4 Fönsterrutor av akrylglas

Akrylglasrutorna måste man vara mycket försiktig med, eftersom de är relativt känsliga.



- ▷ Torka aldrig av torra akrylglasrutor eftersom dammkorn då kan skada ytan.
- ▷ Akrylglasrutor får endast rengöras med en stor mängd varmt vatten, diskmedel och en mjuk trasa.
- ▷ Använd aldrig fönsterputs med tillsatser av kemiska, polerande eller alkoholhaltiga ämnen. Detta leder till att fönstren åldras i förtid så att sprickor kan uppstå.
- ▷ Rengöringsmedel som används till bilkarosser (t. ex. för att avlägsna tjära eller silikon), får ej komma i beröring med akrylglas.
- ▷ Kör ej på tvättgator.
- ▷ Klistra inte fast dekalerna på akrylglasrutorna.
- ▷ Efter rengöring av fordonets fönsterrutor av akrylglas skölj ordentligt ytterligare en gång med rent vatten.
- ▷ Behandla gummitätningar med gummibehandlingsmedel som finns i handeln.



- ▷ Som efterbehandling efter rengöringen rekommenderas akrylglasrengöringsmedel med antistatisk verkan. Mindre repor försvinner vid polering med akrylglaspolish. Tillbehörshandeln tillhandahåller dessa medel.

12.1.5 Komponenter av glasfiberförstärkt plast



- ▷ Polityr bör inte komma i kontakt med fönstertätningar av gummi eller listprofiler.
- ▷ Glasfiberförstärkt plast får inte bli för varmt. Rör därför på poleringsmaskinen hela tiden under polering med poleringsmaskin.



Glasfiberförstärkta plastkomponenter kan gulna eller sönderfalla p.g.a. otillräcklig fordonsskötsel och materialåldring.

Därför ska glasfiberförstärkta plastkomponenter behandlas regelbundet. Därvid elimineras risken att de glasfiberförstärkta plastkomponenterna gulnar och ytorna behåller sitt skyddande skikt.

Efterbehandla glasfiberförstärkta plastkomponenter:

- Tvätta och torka fordonet enligt ovanstående beskrivning. Kontrollera att de glasfiberförstärkta plastkomponenterna är rena och torra.
- Applicera polermedlet jämnt med en mjuk trasa på de glasfiberförstärkta plastkomponenternas yta.
- Vänta tills det har bildats en tunn grå film på ytan.
- Polera de glasfiberförstärkta plastkomponenterna med en ren, mjuk trasa. Polera de glasfiberförstärkta plastkomponenterna med cirklande rörelser.

Vi rekommenderar att en poleringsmaskin används för dessa arbeten.



- ▷ För konservering av polityren måste ett lackskyddsmedel användas. Följ bruksanvisningen till lackskyddsmedlet.

12.1.6 Underrede

Underredet på fordonet har delvis en beläggning av åldringsbeständigt underredsskydd. Om detta underredsskydd tar skada skall skadan omgående åtgärdas. Ytor som har en sådan beläggning ska inte behandlas med oljespray.



- ▷ Använd endast produkter som har godkänts av tillverkaren. Våra auktoriserade återförsäljare och serviceställen hjälper dig gärna.

12.1.7 Motorrum



- ▷ Rengöring och skötsel av motorrummet får ske endast vid avstängd tändning.
- ▷ Före arbetena i motorrummet skall du låta motorn kyla ned. Det finns risk för brännskador vid beröring av varma motordelar!
- ▷ Före arbetena i motorrummet skall du läsa de motsvarande varnings- och hanteringsanvisningarna i bruksanvisningen från basfordontillverkaren och beakta dem.
- ▷ En motortvätt skall genomföras av en auktoriserad fackverkstad.
- ▷ Ångstrålen får inte riktas direkt på lamphuset, ställmotorer och tätningar. Därmed förhindras det fukt i strålkastarna och därav följande skador.
- ▷ Ångstrålen får inte riktas mot vindrutetorkarmotor och vindrutetorkrör.
- ▷ Använd motorskyddslack endast om komponenterna i motorrummet är nedkylda och fria från smuts.
- ▷ Använd endast smörjmedel, fett och vätskor som basfordonets tillverkare godkände.

Påbyggnadstillverkaren godkänner inte garanti för skador, otätheter eller avbrott i elektriska komponenter som uppstår efter motortvätt.



12.1.8 Vindrutespolsystem och vindrutetorkare



- ▷ Fyll sedan på de i bruksanvisningen för basfordonet angivna rengöringsmedel (med/utan frostskydd) i angivna blandningsförhållande i spolarvätskebehållaren. Använd inget kylarfrostskydd eller andra medel. Dessa medel påverkar rengöringseffekten och angriper torkarbladen.
- ▷ Vindrutespolsystemet och vindrutetorkare skall inte sättas på, när torkarbladen har frusit fast. Lossa torkarbladen för med avisningsmedel.
- ▷ Ta inte bort snö som samlar sig på vindrutan med vindrutetorkare. Sopa först bort snön från vindrutan.
- ▷ Vindrutetorkare skall inte sättas på vid torr vindruta.
- ▷ Vindrutespolsystemet och vindrutetorkarmotorn skall inte rengöras med ångstråle.
- Kontrollera vindrutespolsystemet och vindrutetorkaren regelbundet på korrekt funktion.
- Kontrollera regelbundet fyllnadsnivån av spolarvätskebehållaren. Endast om det kommer tillräckligt med rengöringsvätska på vindrutan, kan vindrutetorkare rengöra dessa bra. Klar sikt är avgörande för säker körning.
- Före början av frostperioden skall du fylla på spolarvätskebehållaren med spolarvätska med tillräckligt frostskydd.
- Fyll på spolarvätskan in god tid. Använd endast rent vatten för att späda ut spolarvätskan.
- Ta bort insekter från torkarbladen så fort som möjligt.
- Rengör torkarbladen regelbundet med spolarvätska. Använd en svamp eller en trasa som du rör med över gummiläppen.
- Ta bort vaxlagringen efter biltvätten med ett vaxlösande rengöringsmedel för vindrutor.
- Ta regelbundet bort smutsreser från spolarmunstyckena v vindrutespolsystemet.
- Efter körning på väldigt smutsiga sträckor skall du spruta spolarmunstyckena med klart vatten, för att förebygga att det bildas skorpor.
- Igensatta spolarmunstycken skall rengöras med ett tunt nål.

12.1.9 Fotsteg

När fotsteget smörjs kan grova smutspartiklar fastna under resan och därmed störa fotstegets funktion eller skada fotsteget. Fotstegets rörliga delar får därför inte smörjas varken med fett eller olja.



12.2 Invändig skötsel



- ▷ Behandla om möjligt genast fläckar.
- ▷ Akrylglasrutorna måste man vara mycket försiktig med, eftersom de är relativt känsliga (se avsnitt 12.1.4).
- ▷ Plastdetaljerna i toalett- och bodelsutrymmen kräver på grund av sin känslighet en mycket noggrann behandling. Lösningemedel eller rengöringsmedel som innehåller alkohol, samt skurmedel, får ej användas. På så sätt undviks försprödning och sprickbildning.
- ▷ Hårfärgningsmedel, nagellack, cigarettaska och liknande substanser kan ge fläckar eller missfärgningar på plastdetaljer som inte går bort. Därför ska det undvikas att dessa substanser kommer i kontakt med plastdetaljer. Om dessa substanser ändå kommer i kontakt med plastdetaljer ska de omedelbart avlägsnas.
- ▷ Inga frätande medel får hällas i avloppsöppningarna. Kokande vatten får ej hällas i avloppsöppningarna. Frätande medel eller kokande vatten skadar avloppsrör och vattenlås.
- ▷ För rengöring av toaletten och vattensystemet samt för avkalkning av vattensystemet får ättika ej användas. Ättika kan skada tätningar eller delar av anläggningen. Vid avkalkning använd konventionella avkalkningsmedel.
- ▷ Var sparsam med vattnet. Torka upp utspillt vatten.



- ▷ För information om användningen av underhållsmedel står våra agenturer och serviceställen till förfogande.
- Rengör möbelytor, skåphandtag, lampor och samtliga plastdetaljer i toalett-och bodel med vatten och en mjuk tygrasa. Ett mildt rengöringsmedel kan tillsättas vattnet. Använd vid behov möbelpolish för att behandla lackytorna.
- För gardiner och draperier rekommenderas kemtvätt.
- Heltäckningsmattan skall dammsugas regelbundet och rengöras med speciellt mattskum om det behövs.
- Rengör PVC-golvbeläggning med ett mildt, såpa-rengöringsmedel avsett för PVC-golv. Heltäckningsmattan får ej läggas på det våta PVC-golvet. Heltäckningsmatta och PVC-golvbeläggning kan klibba fast vid varandra.
- Insektsskydden resp. insektsnäten borstas av med mjuk borste eller dammsugs med dammsugarens borsttillsats.
- Mörkläggningsrullgardinerna borstas av med mjuk borste eller dammsugs med borsttillsats. Avlägsna fett eller hårt inbiten smuts med en 30 °C varm tvållösning (rengöringssåpa).
- Plisségardinerna borstas av med mjuk borste eller dammsugs med borsttillsats. Avlägsna fett eller hårt inbiten smuts med en 30 °C varm tvållösning (rengöringssåpa).
- Säkerhetsbältena kan i utrullat läge rengöras med en varm tvållösning. Innan de rullas upp måste säkerhetsbältena ha torkat helt.



12.3 Köksinredning

12.3.1 Allmänna hänvisningar

- Skura aldrig diskhon och gasspisen med skurpulver. Undvik allt som skulle kunna leda till repor i plastmaterialet.
- Utan av köksbänken är inte reptålig. För arbeten med skarpa föremål skall du alltid använda ett underlägg. För rengöring och skötsel skall du endast använda milda rengöringsmedel. Använd inga skrubbande eller rivande intensivmedel eller rivande svampar.
- Rengör diskholocket för hand med vatten och diskmedel. Rengör inte locket i diskmaskinen.
- Rengör endast gasspisens brännare med en fuktig trasa. Det får inte komma in vatten i brännarlockens öppningar. Vattnet kan skada gasspisens brännare.
- Rengör spisytan och i synnerhet kokplattan med varmt vatten och lite diskmedel. Skurmedel och vassa föremål skadar kokplattans yta. Kokplattans yta är lättare att rengöra om den är ljummen. Kontrollera före rengöringen att kokplattan är handvarm (lampan som visar att plattan fortfarande är varm har släckts). Rengör alltid kokplattan innan den används igen.
- Vid rengöring av brännarringen skall du beakta att hålen inte är igensatta.
- Du kan ta bort vreden vid rengöring.
- Yttre ytor på köksinredningen skall rengöras med en fin trasa utan smärglande, korrosiv eller kloridhaltiga rengöringsmedel. Använd inte stålull.
- Syrhaltiga eller alkaliska substanser (ättika, salt, citronsaft och liknande) skall genast tas bort.

12.3.2 Ytor av rostfritt stål



- ▷ Rengör inte ytor av rostfritt stål med blekningsmedel, med produkter som innehåller klorid eller saltsyra, med bakpulver eller silverrengöringsmedel.
- ▷ Använd inget skurmjolk eller inga grova svampar.



- ▷ Kontrollera före rengöring på en osynlig plats, om rengöringsprodukten som används är lämplig för ytan.
- ▷ Torka efter rengöring ytorna noga, så att det inte bildas kalkspår.
- ▷ Torka av de borstade ytorna av rostfritt stål i riktningen mot slipningen.

Ta bort repor på ytan:

- Behandla ytor av rostfritt stål med en mjuk rengöringstrasa och speciellt rengöringsmedel/glansmedel för rostfritt stål.
- Skölj av ytorna av rostfritt stål och torka dem med hushållspapper.

Ta bort svåra föroreningar och förbränt fett:

- Rengör ytorna av rostfritt stål med en vanlig hushållssvamp och mer rengöringsmjolk.
- Skölj av ytorna av rostfritt stål och torka dem med hushållspapper.

Ta bort fingeravtryck:

- Rengör ytorna av rostfritt stål med en mjuk rengöringstrasa och med en sköljmedellösning eller ett glasrengöringsmedel.
- Skölj av ytorna av rostfritt stål och torka dem med hushållspapper.



Ta bort kaffe- och tefläckar:

- Rengör ytorna av rostfritt stål med en natron-lösning. Låt natron-lösningen verka i 15 minuter.
- Skölj av ytorna av rostfritt stål och torka dem med hushållspapper.

Ta bort rostfläckar:

- Rengör ytorna av rostfritt stål med vanlig hushållssvamp och med rengöringsmjölk. Använd eventuellt en mjuk rengöringstrasa och rengöringsmedel för rostfritt stål.
- Skölj av ytorna av rostfritt stål och torka dem med hushållspapper.

12.3.3 Kylskåp

- Rengör kylskåpet inne och ute med en mjuk trasa och ljummen vatten (tillsammans med ett mild rengöringsmedel).
- Tvätta sedan kylskåpet med rent vatten och låt den blir torr.
- Håll rännan för tinvatten fri från lagringar.
- För att förhindra materialändringar, skall du inte använda tvål eller skarpa, korniga och sodahaltiga rengöringsmedel.
- Låt inte olja eller fett komma i dörrtätningen.

12.4 Dynor

Nedan skötsel- och rengöringsinstruktioner tjänar som hjälp. Instruktionerna är ingen garanti för att rengöringen skall vara framgångsrik. Instruktionerna kan inte ge upphov till några garantianspråk.



- ▷ Behandla om möjligt genast fläckar.
- ▷ Ta aldrig bort fläckar med hushållsrengöringsmedel (t. ex. diskmedel).
- ▷ Prova på ett dolt ställe av textilen innan rengöringen av fläcken påbörjas. På så sätt vet man om rengöringen påverkar tyget eller färgen.
- ▷ Fukta bara blöta eller oljehaltiga fläckar försiktigt, gnid aldrig dem. Effektivast är att trycka en trasa med god uppsugningsförmåga eller en svamp lätt mot fläcken.
- ▷ Tvätta ej tyget till dynorna.
- ▷ Vid rengöring av skinnkläder bör man observera att skinnet inte blir för fuktigt och att inget vatten kan tränga in i skinnklädselns sömmar.



- ▷ Behandla fläcken utifrån och inåt. Då kan fläcken inte breda ut sig mer.
- ▷ Ta först bort grova partiklar på fasta eller mjukare fläckar. Skrapa därefter försiktigt bort fläcken med en slö kniv eller en spatel.
- ▷ Om fläcken redan har torkat skall de grövre partiklarna försiktigt borstas bort. Badda därefter fläcken med en fuktig trasa eller en svamp.
- ▷ Solljus bleker med tiden tyget på dynorna. Färgförändringen går snabbare om temperaturen stiger kraftigt i fordonet. Därför rekommenderar vi att mörkläggningsgardinerna dras för fönstren vid starkt solljus. När fönstren mörkläggs skall det göras utan att värmeansamlingar uppstår.



Fett, olja, vin, mjölk, alkoholfria drycker	Använd endast vanliga rengöringsmedel baserade på vatten. Ett alternativ är att blanda 2 matskedar ammoniak med 1 liter vatten. Fukta fläcken försiktigt med en trasa som är fuktad med denna lösning. Vänd trasan ofta så att fläcken bara kommer i kontakt med en ren del av trasan.
Urin, svett	Använd endast vanliga rengöringsmedel baserade på vatten. Ett alternativ är att blanda 2 matskedar ammoniak med 1 liter vatten. Fukta fläcken försiktigt med en trasa som är fuktad med denna lösning. Vänd trasan ofta så att fläcken bara kommer i kontakt med en ren del av trasan.
Choklad, kaffe	Torka försiktigt av med ljummet vatten.
Frukt	Torka försiktigt av med kallt vatten.
Stearin, ljus	Skrapa försiktigt bort stearinet med en slö kniv eller en spatel. Täck över fläcken med flera lager läskpapper och stryk sedan på den.
Blod	Blanda 2 matskedar salt med 1 liter vatten. Fukta fläcken och torka av med en torr trasa. Använd ammoniumhydroxid om fläcken är svår att få bort.
Kulspetspennor, bläck	Fukta fläcken försiktigt med en trasa som är fuktad med rengöringsbensin. Vänd trasan ofta så att fläcken bara kommer i kontakt med en ren del av trasan.
Lera	Ta försiktigt bort så mycket smuts som möjligt med en slö kniv eller en spatel. Låt smutsen torka och sug därefter bort den. Använd endast vanliga rengöringsmedel baserade på vatten om fläckarna är svåra att få bort. Ett alternativ är att blanda 2 matskedar ammoniumhydroxid med 1 liter vatten. Fukta fläcken försiktigt med en trasa som är fuktad med denna lösning. Vänd trasan ofta så att fläcken bara kommer i kontakt med en ren del av trasan.
Blyerts	Använd endast milda, vattenfria och rena textilrengöringsmedel. Fukta en trasa med medlet. Fukta fläcken försiktigt med en trasa som är fuktad med denna lösning. Vänd trasan ofta så att fläcken bara kommer i kontakt med en ren del av trasan.
Uppkastningar	Ta försiktigt bort uppkastningen och tvätta av med kallt vatten. Använd endast vanliga rengöringsmedel baserade på vatten. Ett alternativ är att blanda 2 matskedar ammoniak med 1 liter vatten. Fukta fläcken försiktigt med en trasa som är fuktad med denna lösning. Vänd trasan ofta så att fläcken bara kommer i kontakt med en ren del av trasan.



12.5 Vattensystem

12.5.1 Rengöra vattentanken

- Tömma vattentanken och stäng utloppsöppningen.
- Tag av vattentankens lock.
- Fyll på vatten med lite diskmedel i vattentanken (använd inte skurmedel).
- Borsta vattentanken med en vanlig diskborste, tills det inte längre finns någon synlig beläggning.
- Borsta likaså av pumphuset.
- Rengör om möjligt färskvattensönderna för hand genom rengöringsöppningarna.
- Spola vattentanken med rikligt med dricksvatten.



- ▷ Om det inte är möjligt på grund av vattentankens utformning att rengöra vattentanken mekaniskt: Använd ett lämpligt kemiskt rengöringsmedel. De auktoriserade återförsäljarna hjälper gärna till med att välja ett lämpligt rengöringsmedel. Följ användaranvisningarna från tillverkaren av rengöringsmedlet.

12.5.2 Rengöra vattenledningar



- ▷ Använd endast lämpligt rengöringsmedel från fackhandeln.
- ▷ Rengöringsmedlet måste motsvara nationella bestämmelser och (vid behov) vara godkänt.



- ▷ Samla upp blandningen av vatten och rengöringsmedel som rinner ut och avfallshanterar på fackmannamässigt sätt.

- Tömma vattensystemet.
- Stäng alla utloppsöppningarna och avtappningskranar.
- Fyll på en blandning av vatten och rengöringsmedel i vattentanken. Följ tillverkarens anvisningar om blandningsförhållande.
- Öppna avtappningskranarna en åt gången.
- Låt avtappningskranarna vara öppna tills blandningen av vatten och rengöringsmedel har nått respektive utlopp.
- Stäng avtappningskranarna igen.
- Samtliga vattenkranar ställs i läge "varmt" och öppnas.
- Låt vattenkranarna vara öppna tills blandningen av vatten och rengöringsmedel har nått respektive utlopp.
- Samtliga vattenkranar ställs i läge "kallt" och öppnas.
- Låt vattenkranarna vara öppna tills blandningen av vatten och rengöringsmedel har nått respektive utlopp.
- Samtliga vattenkranar stängs.
- Spola flera gånger på toaletten.
- Låt rengöringsmedlet verka enligt tillverkarens anvisningar.



- Tömma vattensystemet. Samla då upp blandningen av vatten och rengöringsmedel som rinner ut och avfallshantera på fackmannamässigt sätt.
- Fyll och töm hela vattensystemet flera gånger med dricksvatten för att spola ur det.

12.5.3 Desinficera vattensystemet



- ▷ Använd endast lämpligt desinfektionsmedel från fackhandeln.
- ▷ Desinfektionsmedlet måste motsvara nationella bestämmelser och (vid behov) vara godkänt.



- ▷ Samla upp blandningen av vatten och desinfektionsmedel som rinner ut och avfallshantera på fackmannamässigt sätt.

Vid desinficering av vattensystemet gör du på samma sätt som vid rengöring av vattenledningarna (se avsnitt 12.5.2). Använd desinfektionsmedel i stället för rengöringsmedel.

12.5.4 Rengöra avloppstanken

Avloppstanken ska rengöras efter varje användning.

- Tömma avloppstanken.
- Öppna avloppstankens rengöringsöppning och avtappningskranen.
- Spola avloppstanken ordentligt med färskvatten.
- Rengör, om möjligt, avloppsvattensönderna för hand genom rengöringsöppningen.

12.6 Vinterskötsel

Saltet på vägarna leder till skador på underredet och de delar som utsätts för sprutvatten. Vi rekommenderar att tvätta fordonet oftare på vintern för att skölja bort saltet. Speciellt viktigt är det att rengöra mekaniska komponenter och delar som har ytbehandlats och naturligtvis även hela undersidan av fordonet.



- ▷ Vid risk för frost skall värmen alltid vara på med min 15 °C. Ställ cirkulationsfläkten på automatik-läget. Vid extrema utetemperaturer bör man även lätt öppna alla skåpluckor och möbeldörrar inomhus. Den inströmmande varmluften kan förhindra frysning t. ex. av vattenledningar och bildning av kondensvatten i förvaringsutrymmena.
- ▷ Om det är risk för frost ska fönsterna på fordonet skyddas utifrån med isoleringsmattor.



12.7 Avställning

12.7.1 Tillfällig avställning



- ▶ Om fordonet har stått länge utan att användas (ca 10 månader) ska bromssystemet och gasanläggningen kontrolleras på en auktoriserad fackverkstad.
- ▶ Tänk på att vattnet blir dåligt redan efter relativt kort tid.
- ▶ Kabelskador orsakade av djur kan leda till kortslutning. Brandfara!

Djur (särskilt möss) kan orsaka stora skador i fordonet. Detta gäller framför allt om djuren får vara kvar ostörda i det uppställda fordonet.

Kontrollera regelbundet om det finns spår av djur eller skador i fordonet för att undvika större skador förorsakade av djur.

Tag kontakt med din auktoriserade återförsäljare eller ett serviceställe om du hittar spår av djur i fordonet. Om kabelskador uppstår kan det leda till kortslutning. Fordonet kan börja brinna.

Innan avställning skall checklistan gås igenom:

	Åtgärder	Utförd
Basfordon	Tanka bränsletanken helt full. Därigenom kan korrosionsskador i bränslesystemet förhindras	
	Fordonet ställs på bockar för att avlasta hjulen, alternativt kan fordonet förflyttas lite var 4:e vecka. Där igenom förhindras "fyrkantiga" hjul och skador på lagren	
	Skydda däcken mot direkt solljus. Risk för sprickbildning!	
	Pumpa däcken till rekommenderat max. tryck	
	Fordonets underrede skall kunna ventilera fritt	
	 ▶ Fukt eller syrebrist, orsakad av t. ex. övertäckning med plastfolie kan förorsaka optiska förändringar på underredet.	
Dessutom måste anvisningarna i bruksanvisningen till basfordonet beaktas		
Påbyggnad	Förslut alla skorstenar med passande lock och täta alla andra öppningar (utom inbyggda ventilationer). På så sätt förhindrar man att djur (t. ex. möss) kommer in	
	För att undvika att det bildas kondensvatten, och till följd därav mögel, ska innerrummet, alla utifrån tillgängliga förvaringsutrymmen och uppställningsplatsen (t. ex. garage) vädras var 3:e vecka	
Invändigt	Dynorna ställs upp för ventilering och täcks över	
	Kylskåpet rengörs	
	Kylskåpsdörren och frysacket hålls något öppna	
	Leta efter spår av djur i fordonet	
	Koppla bort den platta bildskärmen från elnätet och ta ev. ut den ur fordonet	
Gasanläggning	Stäng huvudavstängningsventilen på gasflaskan	
	Stäng alla gasavstängningsventiler	
	Gasflaskorna skall alltid tas ut ur gasboxen, även om de är tomma	



	Åtgärder	Utförd
Elektrisk anläggning	Bodels- och startbatteri laddas fulla	
	 ▷ Före tillfällig avställning skall batteriet laddas minst 20 timmar. Koppla från bodelsbatteriet från 12 V-nätet	
Vattensystem	Tömma hela vattensystemet. Restvatten i vattenledningarna blåses ut (max. 0,5 bar). Vattenkranarna skall vara öppna i mittläge. Låt säkerhets-/avtappningsventilen och alla avtappningskranar vara öppna. Hänvisningarna i kapitel 11 skall beaktas	

12.7.2 Avställning över vintern

Kompletterande åtgärder är erforderliga vid avställning över vintern:

	Åtgärder	Utförd
Basfordon	Rengör karossen och fordonet noga och spruta på varmvax eller konservera med lackmedel	
	Bränsletanken fylls med vinterdiesel	
	Frostskyddet i kylvattnet kontrolleras	
	Åtgärda lackskador	
	Fyll frostskydd i rengöringsvattnet för vindrutor	
Påbyggnad	Tvätta fordonets utsida noga	
	Håll ventilationen öppen	
	Rengör och smörj alla gångjärn på dörrar och luckor	
	Spärrar penslas med olja eller glycerin	
	Behandla alla gummitätningar med gummibehandlingsmedel som finns i handeln	
	Låscylindrar smörjes med grafitpulver	
Invändigt	Fäll upp avfuktaren (Granulat)	
	Tag ut dynor och madrasser ur fordonet och förvara dem på ett torrt ställe	
	Vädra fordonets inre ungefär var 3:e vecka	
	Töm alla skåp och förvaringsutrymmen och öppna alla luckor dörror och lådor	
	Rengör fordonets inre grundligt	
	Vid risk för frost ska den platta bildskärmen tas ut ur fordonet	
Elektrisk anläggning	Ta ut startbatteri och bodelsbatteri och förvara dem frostfritt (se kapitel 9) samt anslut fordonet till en 230 V-försörjning	
Vattensystem	Rengör vattensystemet med speciella rengöringsmedel från fackhandeln	
Fordonet i sin helhet	Lägg upp skyddspresenningarna så att ventilationöppningarna inte täcks eller använd luftgenomträngbara presenningar	



12.7.3 Idrifftagande av fordonet efter tillfällig avställning eller vinteravställning

Innan idrifftagande skall checklistan gås igenom:

	Åtgärder	Utförd
Basfordon	Däcktryck kontrolleras	
	Kontrollera reservhjulets däcktryck	
Påbyggnad	Fotstegets vridlager rengörs	
	Kontrollera dörrarnas, fönstrens och takluckans funktion	
	Funktionskontroll av alla utvändiga lås	
	Ta bort övertäckning från skorstenen (i förekommande fall)	
	Ta bort vinterövertäckning på kylskåpets ventilationsgaller (i förekommande fall)	
Gasanläggning	Gasflaskorna ställs i gasboxen, späns fast och ansluts till gastryckregulatorn	
Elektrisk anläggning	Anslut 230 V-försörjning via uttaget på utsidan	
	Bodels- och startbatteri laddas fulla	
	 ▷ Ladda batteriet minst 20 timmar efter avställning.	
	Anslut bodelsbatteriet till 12 V-nätet (se kapitel 9)	
	Kontroller att den elektriska anläggningen fungerar t. ex. inomhusbelysning, vägguttag och elektriska apparater	
Vattensystem	Desinficera vattenledningar och vattendunk eller vattentank	
	Funktionen av avloppstankens manöverspak kontrolleras	
	Stäng säkerhets-/avtappningsventilen, avtappningskranar och vattenkranar	
	Kontrollera vattensystemet på täthet	
Fast installerade apparater	Kontrollera kylskåpets funktion	
	Kontrollera värmarens/varmvattenberedarens funktion	
	Kontrollera spisens funktion	





Kapitelöversikt

I detta kapitel hittar du anvisningar för inspektion och underhåll på fordonet. Underhållsanvisningarna gäller:

- byte av glödlampor
- reservdelarna

I slutet av kapitlet finns viktiga anvisningar om reservdelsanskaffning och information om våra återförsäljare och serviceställen.

13.1 Inspektion

Som alla tekniska apparater och maskiner måste fordonet undersökas med jämna mellanrum.

Dessa inspektioner måste utföras av fackpersonal.

För dessa arbeten krävs speciella fackkunskaper som inte kan förmedlas inom ramen för denna instruktionsbok. Dessa fackkunskaper står till förfogande hos serviceställen. Erfarenheter samt de råd och anvisningar om installationer och verktyg som regelbundet lämnas av fabriken borgar för en fackmannamässig inspektion av fordonet enligt senaste rön.

Servicestället som utför arbetet bekräftar de genomförda arbetena.

Inspektion av chassi bekräftas i chassitillverkarens kundservicehäfte.



- ▷ Beakta inspektionerna som anges av tillverkaren och genomför inspektioner med föreskrivna intervall. Därigenom upprätthålls fordonets värde.
- ▷ Bekräftelsen av genomförda inspektioner gäller även som bevis vid ev. skador och garantiärenden.

13.2 Underhållsarbeten

Som alla tekniska apparater och maskiner kräver även ett fordon underhåll. Omfattningen och intervallerna står i förhållande till i vilken miljö och hur ofta fordonet används. Om fordonet utsätts för krävande situationerna ökar naturligtvis underhållets omfattning och intervallerna blir kortare.

På basfordonet och de fast installerade apparaterna ska underhållet utföras i den intervall som anges i resp. instruktionsbok.

13.3 Byte av glödlampor, utvändigt



- ▶ Glödlampor och ljusarmaturer kan bli väldigt heta. Innan lampan byts, skall den därför först kylas ner.
- ▶ Glödlampor skall förvaras utom räckhåll för barn.
- ▶ Glödlampor som har fallit ner eller har repor i glaset skall ej användas. Glödlampan kan explodera.



- ▷ Ta aldrig tag i en ny glödlampa med bara fingrarna. Skydda glödlampan med en tygtrasa när du sätter i den.
- ▷ Endast glödlampor av samma typ och med rätt Watt-tal skall användas.
- ▷ Om lampornas lysdioder är defekta ska en auktoriserad återförsäljare eller serviceställe uppsökas.

Ytterbelysningen är en del av basfordonet. Byte av glödlampor beskrivs i instruktionsboken för basfordonet.



Bakljusen är inte direkt åtkomliga. För att glödlamporna ska kunna bytas ut, måste en del komponenter tas bort.



Bild 82 Tillgång till bakljuset, vänster (600)



Bild 83 Tillgång till bakljuset, vänster (640)

Byt ut glödlampa vänster (600):

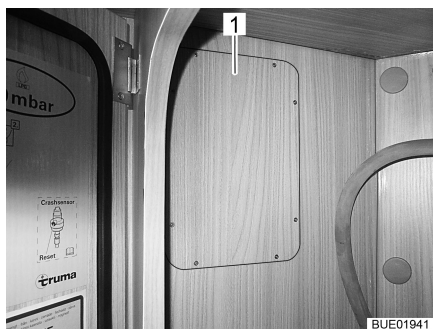
- Tag bort plattan (Bild 82, 1). Plattan är fastsatt med krysskruvar. Plattan finns i gasboxen.
- Byt glödlampan.

Byt ut glödlampa vänster (640):

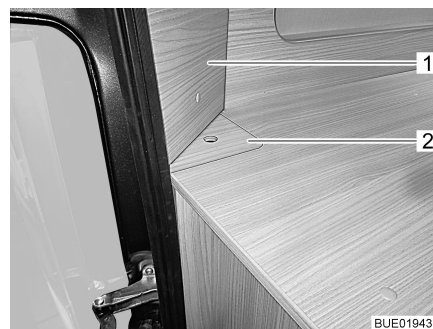
- Tag bort plattan (Bild 83, 1). Plattan är fastsatt med krysskruvar.
- Fatta plattan (Bild 83, 2) på grepplocket och ta ur den.
- Byt glödlampan.



Bild 84 Åtkomst till bakljus, höger

Byt höger glödlampa:

- Tag bort plattan (Bild 84, 1). Plattan är fastsatt med krysskruvar. Plattan finns i gasboxen.
- Byt glödlampan.

13.4 Belysning bodel

I bodelen är alla lampor försedda med lysdiodsteknik.

Lysdiodslamporna är ekonomiska, underhållsfria och har mycket lång livslängd. De behöver normalt inte bytas ut.



- ▷ Om lampornas lysdioder är defekta ska en auktoriserad återförsäljare eller serviceställe uppsökas.



13.5 Reservdelar



- ▶ Varje förändring som utförs på fordonet efter leveransen kan påverka körförhållandet och trafiksäkerheten.
- ▶ Den extrautrustning och de originalreservdelar som vi rekommenderar är speciellt konstruerade och godkända för fordonet. Auktoriserad återförsäljare eller serviceställe säljer dessa produkter. De auktoriserade återförsäljarna eller serviceställena är väl informerade om tekniska detaljer och utför fackmannamässiga arbeten.
- ▶ Tillbehör, påbyggnadskomponenter, delar för ombyggnader etc, som inte har godkänts av oss, kan leda till skador på fordonet eller påverka trafiksäkerheten. Även om komponenter som vi inte har godkänt är registrerade i fordonshandlingarna eller som du har ett expertutlåtande för, betyder inte att produkten stämmer överens med våra garantivillkor.
- ▶ Garantin gäller inte för skador som orsakas av produkter som inte har godkänts av oss. Detta gäller även för otillåtna ändringar på fordonet.

Av säkerhetstekniska skäl måste reservdelar för respektive apparat/aggreat stämma överens med tillverkarens uppgifter och tillverkaren måste ha godkänt respektive reservdel. Dessa reservdelar får endast installeras av tillverkaren eller en auktoriserad fackverkstad. Reservdelar tillhandahålls hos auktoriserade återförsäljare och serviceställen.

Följande reservdelar är viktiga, d.v.s. man bör ha dem i reserv:

- Säkringar
- Glödlampor
- Vattenpump (dränkbar pump)

Ange serienummer, chassinummer och fordonstyp vid beställning av reservdelar hos återförsäljaren.

Fordonet som beskrivs i denna instruktionsbok är konstruerat och utrustat enligt vår fabriksstandard. Beroende på hur och var du vill använda fordonet har vi intressant extrautrustning i vårt program att erbjuda. Vid montering av specialtillbehör, kontrollera om dessa skall registreras i fordonshandlingarna. Den tekniskt tillåtna totalvikten skall beaktas. Kontakta en auktoriserad återförsäljare eller ditt serviceställe om du har några frågor.



13.6 Typskylt

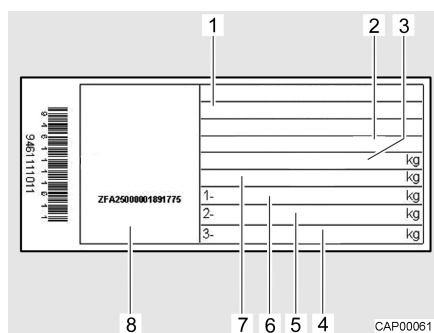

- 1 Typ
- 2 Tillverkarinitialer och påbyggnadsnummer
- 3 Tekniskt tillåtna totalvikt av fordonet
- 4 Fri
- 5 Tillåten axelbelastning bak
- 6 Tillåten axelbelastning fram
- 7 Tekniskt tillåten totalvikt av fordonet samt släp
- 8 Serienummer

Bild 85 Typskylt

Typskylten (Bild 85) med serienumret sitter på B-stolpen på passagerarsidan. Typskylten får ej avlägsnas. Typskylten:

- Identifierar fordonet
- Är ett redskap vid beställning av reservdelar
- Dokumenterar fordonshållaren tillsammans med fordonshandlingarna



▷ V.g. ange alltid **serienumret** när du kontaktar kundservice.

13.7 Varnings- och hänvisningsetikett

På och i fordonet finns varnings- och hänvisningsetiketter. Varnings- och hänvisningsetiketterna är till för säkerheten och får ej avlägsnas.



▷ Extra etiketter kan beställas hos auktoriserad återförsäljare eller hos servicestället.

13.8 Återförsäljare

Vänd dig till en auktoriserad återförsäljare och serviceställe om du behöver reservdelar till fordonet.

Adresser och telefonnummer till auktoriserade återförsäljare och serviceställen hittar du på tillverkarens hemsida på Internet.

13.9 Reservnycklar

Om du behöver beställa reservnycklar är följande uppgifter viktiga:

Nycklar för:	Vad behöver du:	Var beställer du nyckeln:	Informationstelefon:
Basfordon Fiat	Chassinummer	Aukt. Fiat-verkstad	–
Påbyggnad	Serienummer, chassinummer, 2:a nyckel eller nyckelnummer	Återförsäljare	–



Kapitelöversikt

I detta kapitel finns information om fordonets däck.

Hänvisningarna gäller:

- däckurval
- användning av däcken
- däcktrycket



- ▷ Däcken är delar av basfordonet. Uppgifter om däcktryck finns i basfordonets instruktionsbok.
- ▷ Fordonet har inget reservhjul. Som standard finns ett däcklagningsskit för påfyllning av skum i det defekta däck.

14.1 Allmänt



- ▶ Kontrollera däcktrycket regelbundet innan du startar eller var 14:e dag. Fel däcktryck förorsakar överdrivet slitage och kan leda till att däcken skadas och eventuellt punkteras. Fordonet kan hamna i okontrollerbart läge (se avsnitt 14.5).



- ▷ Kontrollera däcktrycket när däcken är kalla. Minska inte ett förhöjt däcktryck till följd av varma däck.
- ▷ Fordonet har slanglösa däck. Sätt aldrig in slangar i dessa däck.
- ▷ Beakta basfordonets instruktionsbok.



- ▷ Beroende på basfordon och utförande är fordonen som standard endast utrustade med en däckreparationssats.
- ▷ Om du har fått en punktering ska du ställa fordonet på höger väggkant. Ställ upp en varningstriangel vid fordonet. Varningsblinkers sätts på.
- ▷ Däcken bör ej vara äldre än 6 år, då gummit torkar med åren. Det fyrsiffriga DOT-numret (Bild 86,1) på däcksidan anger tillverkningsdatum. De första två siffrorna står för veckan de andra två för tillverkningsåret.

Exempel: (3515) Vecka 35, år 2015.



Bild 86 DOT-nummer

- Beakta:**
- Kontrollera regelbundet (varannan vecka) däckens slitage, mönsterdjup och eventuella yttre skador.
 - Observera det lagligt föreskrivna mönsterdjupet.
 - Använd alltid däck av samma konstruktion, fabrikat och utförande (sommardäck eller vinterdäck).



- Endast däck som är tillåtna för fälgtypen får användas. De tillåtna fälg- och däcktyperna för fordonet finns i fordonets fordonshandlingar, men även de auktoriserade återförsäljarna eller serviceställena står gärna till tjänst.
- Om du har nya däck bör du köra de första 10 milen med relativt låg hastighet, eftersom däcken behöver en viss körsträcka för att "greppa" ordentligt.
- Däcken är delar av basfordonet. Uppgifter om åtdragningsmoment av hjulbultarna finns i basfordonets instruktionsbok.

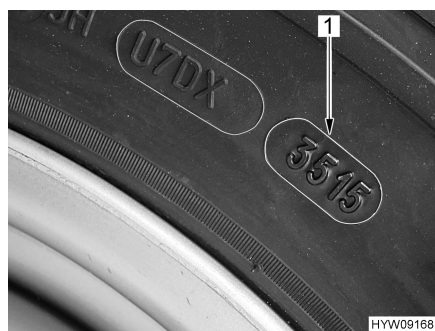

Bild 87 Dra åt hjulmuttrarna eller hjulbultarna korsvis

- Kontrollera regelbundet att hjulmuttrarna eller hjulbultarna är ordentligt åtdragna. Om du har bytt däck ska hjulmuttrarna eller hjulbultarna dras åt korsvis efter 5 mils körning (Bild 87).
- Då nya eller nylackerade fälgar används bör hjulmuttrarna eller hjulbultarna dras åt efter ca 100 till 500 mil.
- Vid avställning eller under längre stillastående undvik att däcken plattas till och får skador på hjullagren:
Palla upp fordonet så att hjulen avlastas, eller flytta fordonet var fjärde vecka för att förändra hjulens läge.

14.2 Däckurval

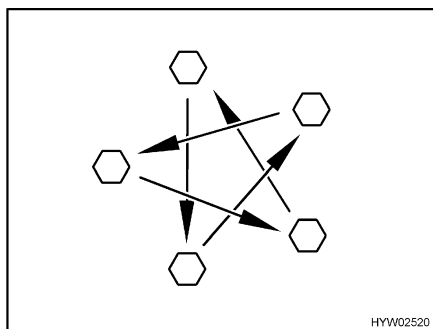

- ▶ Fel däck kan leda till att däcken skadas och eventuellt punkteras under körning.



- ▷ Om däck används som inte är godkända för fordonet kan körtillståndet bli ogiltigt och försäkringen upphöra att gälla. Kontakta en auktoriserad återförsäljare eller ditt serviceställe om du har några frågor.

De däckstorlekar som godkänts för ditt fordon står i fordonshandlingarna, uppgifter om detta erhålls även hos de auktoriserade återförsäljarna eller serviceställena. Varje däck bör passa det fordon som det ska användas för. Detta gäller framför allt för dess yttre mått (diameter, bredd), vilka visas i den omnämnda storleksbeteckningen. Vidare bör däcken uppfylla kraven för varje fordon vad gäller vikt och hastighet.



Vikten utgår från den tillåtna maximala axelbelastningen fördelad mellan två däck. Den maximala lastkapaciteten för ett däck visas genom dess lastindex (= LI, referens för lastkapacitet).

Även ett fordon's axelgeometri, som lutning och kurs, är viktiga vid val av däck. Maximal tillåten hastighet för ett däck (med maximal lastkapacitet) bestäms genom dess hastighetsindex (= GSY, symbol för hastighet). Lastindex och hastighetsindex bestämmer däckets användaregenskaper. Detta utgör en del av den fullständiga, normaliserade dimensionsbeteckningen för varje däck. Dessa däckuppgifter bör överensstämma med dem i fordonshandlingarna.

14.3 Beteckningar på däcken

215/70 R 15C 109/107 Q
(exempel)

Beteckning	Förklaring
215	Däckens bredd i mm
70	Däckens förhållande höjd till bredd i procent
R	Typ av däck (R = radial)
15	Fälgarnas cirkeldiameter
C	Commercial (transport)
109	Referens för lastkapacitet av enkeldäcken
107	Referens för lastkapacitet av tvillingdäcken
Q	Hastighetssymbol (Q = 160 km/h)

14.4 Användning av däcken

- Köra över kantsten i trubbig vinkel. Däcken slits annars i vissa fall på sidorna. Om man kör över ett kantsten i spetsig vinkel kan detta skada däcken och dessa kan som följd gå sönder.
- Kör långsamt över uppstående brunnsock. Annars kan däcken i vissa fall klämmas. Om man kör över ett brunnsock i hög hastighet kan detta skada däcken och dessa kan som följd gå sönder.
- Stötdämparen bör regelbundet kontrolleras. Att resa med stötdämparna i dåligt skick orsakar tydligt ökat slitage.
- Om ett ojämnt slitage av däckmönstret förekommer bör du kontrollera lutning och främre kurs. Körning med felaktigt inställd främre kurs eller en ensidig lutning orsakar tydligt ökat slitage.
- Däcken får aldrig rengöras med högtryckstvätt. Däcken kan inom några få sekunder skadas och som följd explodera.
- Se till att körsättet skonar däcken. Undvik kraftiga bromsningar, rivstarter och långa körningar på dåliga vägar.



14.5 Däcktryck



- ▶ För lågt däcktryck leder till att däcket överhettas. Däcket kan skadas.
- ▶ Kontrollera däcktrycket regelbundet innan du startar eller var 14:e dag. Fel däcktryck förorsakar överdrivet slitage och kan leda till att däcken skadas och eventuellt punkteras. Fordonet kan hamna i okontrollerbart läge.
- ▶ Använd endast ventiler som är godkända för föreskrivet däcktryck.



- ▷ Kontrollera däcktrycket när däcken är kalla. Minska inte ett förhöjt däcktryck till följd av varma däck.

Däckens bärighet och därmed hållfastheten hänger direkt samman med däcktrycket. Luft är ett flyktigt medium som även släpps ut ur däck.

Som tumregel gäller att tryckförlusten för ett fullpumpat däck är 0,1 bar/två månader. Kontrollera däcktrycket regelbundet för att undvika att däcken skadas eller punkteras.



- ▷ Uppgifterna om respektive lufttrycksvärde gäller för lastade fordon kalla däck.
- ▷ På varma däck ska trycket vara 0,3 bar högre än på kalla däck. Kontrollera däcktrycket igen när däcken är kalla.
- ▷ Ventilen som används måste vara godkänd för lufttrycket. Över 4,75 bar rekommenderar vi att en metallventil används.
- ▷ Toleransen för däcktrycket är +/- 0,05 bar.
- ▷ Uppgifter om max. tillåten axelbelastning finns i fordonets registreringsbevis.
- ▷ Däcken är delar av basfordonet. Uppgifter om däcktryck finns i basfordonets instruktionsbok.



Kapitelöversikt

I detta kapitel hittar du hänvisningar för eventuella störningar och fel på ditt fordon.

Störningarna är listade med sina möjliga orsaker och förslag till åtgärder.

Hänvisningarna gäller:

- bromssystemet
- den elektriska anläggningen
- gasanläggningen
- gasspisen
- värmen
- varmvattenberedaren
- kylskåpet
- vattenförsörjningen
- påbyggnad

Nämna störningar kan åtgärdas utan större fackkunskaper och med mindre ingrepp. Om den hjälp som står i denna instruktionsbok inte skulle räcka, måste en auktoriserad fackverkstad undersöka och åtgärda störningsorsaken.

15.1 Bromssystem



- ▶ Kontakta en auktoriserad fackverkstad vid minsta lilla fel på bromssystemet.

15.2 Elektrisk anläggning



- ▷ Vid byte av batteri för bodelen skall endast batterier av samma typ och samma kapacitet användas.



- ▷ Byte av säkringar, se kapitel 9.

Störning	Orsak	Åtgärd
Innebelysningen fungerar inte	Fel på lysdiodslampa eller kablar	Kontakta kundtjänst
	Säkring på el-blocket defekt	Byt säkring på el-blocket
Elektriskt fotsteg kan varken dras in eller köras ut	Säkring på el-blocket defekt	Byt säkring på el-blocket
Ingen 230 V-försörjning trots anslutning	230 V-automatsäkringen har löst ut	230 V-automatsäkringen kopplas på
Startbatteriet eller bodelsbatteri laddas ej vid 230 V-drift	Jumbo-flatsäkring (40 A) på startbatteri eller bodelsbatteri defekt	Byt jumbo-flatsäkring (40 A) på startbatteri eller bodelsbatteri
	Laddningsmodul i el-blocket defekt	Kontakta kundtjänst



Störning	Orsak	Åtgärd
Bodelsbatteri laddas ej av fordonet	Säkring på generator D+ defekt	Byt säkring
	Brytrelä i el-block defekt	Kontakta kundtjänst
Kontrolllampan 12 V lyser inte	12 V-försörjning från-kopplad	Koppla på 12 V-försörjning
	Bodelsbatteriet är från-kopplat från 12 V-nätet	Anslut bodelsbatteriet till 12 V-nätet
	Start- eller bodelsbatteriet är ej laddat	Ladda startbatteri eller bodelsbatteri
	Brytrelä i el-block defekt	Kontakta kundtjänst
12 V-försörjning fungerar ej	12 V-försörjning från-kopplad	Koppla på 12 V-försörjning
	Bodelsbatteriet är från-kopplat från 12 V-nätet	Anslut bodelsbatteriet till 12 V-nätet
	Bodelsbatteriet är urladdat	Ladda bodelsbatteri
	Jumbo-flatsäkring (40 A) på bodelsbatteri defekt	Byt jumbo-flatsäkring (40 A) på bodelsbatteri
	Brytrelä i el-block defekt	Kontakta kundtjänst
12 V-försörjning fungerar ej vid 230 V-drift	12 V-försörjning från-kopplad	Koppla på 12 V-försörjning
	Bodelsbatteriet är från-kopplat från 12 V-nätet	Anslut bodelsbatteriet till 12 V-nätet
	Laddningsmodul i el-blocket defekt	Kontakta kundtjänst
	230 V-automatsäkringen har löst ut	Kontakta kundtjänst
	Jumbo-flatsäkring (40 A) på bodelsbatteri defekt	Byt jumbo-flatsäkring (40 A) på bodelsbatteri
Startbatteri laddas ur vid 12 V-drift	Brytrelä i el-block defekt	Kontakta kundtjänst
	Bodelsbatteriet är från-kopplat från 12 V-nätet	Anslut bodelsbatteriet till 12 V-nätet
Ingen spänning från bodelsbatteri	Bodelsbatteriet är urladdat	Bodelsbatteriet laddas omgående  ▷ Djupurladdning skadar batteriet. Fulladda bodelsbatteriet innan fordonet ska stå stilla en längre tid
	Bodelsbatteri överbelastas ("kockar")	Batteriväljare fel inställd
	Laddningsgivare eller relä defekt	Ta bort Jumbo-flatsäkringen på bodelsbatteriet och ring sedan kundtjänsten



15.3 Gasanläggning



- ▶ Vid defekt gasanläggning (gaslukt, hög gasförbrukning) finns det risk för explosion! Stäng huvudavstängningsventilen på gasflaskan omedelbart. Öppna fönster och dörrar och lufta väl.
- ▶ Vid fel på gasanläggningen: Det är förbjudet att röka, att tända öppen låga eller att aktivera elkontakter (ljusbrytare osv.). Kontrollera om gasledande delar och ledningar är täta, med läckagespray. Kontrollera inte med öppen låga.
- ▶ Kontakta en auktoriserad fackverkstad vid fel på gasanläggningen.

Störning	Orsak	Åtgärd
Ingen gas	Gasflaska tom	Byt gasflaska
	Stängd gasavstängningsventil	Öppna gasavstängningsventil
	Huvudavstängningsventilen på gasflaskan stängd	Öppna huvudavstängningsventilen på gasflaskan
	Utetemperatur för låg (-42 °C vid gasol, 0 °C vid butangas)	Högre utetemperatur skall avvaktas
	Installation defekt	Kontakta kundtjänst

15.4 Spis

Störning	Orsak	Åtgärd
Tändsäkringen går ej igång (flamman brinner ej efter att regulatören släppts)	För kort upphettningstid	Efter tändning hålls regulatorknappen intryckt i 15 till 20 sekunder
	Tändsäkring defekt	Kontakta kundtjänst
Flamman slocknar vid lågt läge	Tändsäkringsgivare står fel	Tändsäkringsavkännare ställs rätt (böjs ej). Avkännarens spets skall inte ligga högre än 5 mm ovanför brännaren. Avståndet mellan givarens hals och brännarkransen ska inte vara större än 3 mm; kontakta kundtjänst vid behov



15.5 Värmesystem/varmvattenberedare

Vid defekt anmäl detta hos närmaste serviceverkstad för motsvarande apparat. Adresslistor finns i dokumenten som följer med apparaten. Endast auktoriserad fackpersonal får reparera apparaten.

15.5.1 Värmesystem/varmvattenberedare Truma analog kontrollenhet

Störning	Orsak	Åtgärd
Värmesystemet tändes inte	Temperatursensor på kontrollenheten eller fjärrgivare defekt	Drag ut stickkontakten på kontrollenheten. Värmesystemet fungerar då utan termostat. Kontakta kundtjänst så fort som möjligt
Varmvattenberedaren töms, säkerhets-/avtappningsventilen har öppnats	Innetemperatur under 8 °C	Värmen sätts på
Säkerhets-/avtappningsventilen går inte att stänga	Temperatur vid säkerhets-/avtappningsventilen under 8 °C	Värmen sätts på
Fläkthjul låter högt eller går ojämnt	Fläkthjul smutsigt	Truma-service uppsöks
Fel indikeras	Se tabell blinkningssekvens	Se tabell blinkningssekvens

Blinkningssekvens

Vid fel blinkar ljusdioder enligt följande:

- På/av 0,5 sekunder
- Paus 5 sekunder

Störning	Orsak	Åtgärd
Ingen lysdiod lyser, apparat inkopplad, driftspänning ligger på	Automatisk återstart är blockerad, t. ex. ett strömavbrott	Återställ apparaten (stäng av, vänta 5 sekunder, slå på igen)
Efter inkoppling (vinter- och sommar drift) tänds ingen lysdiod	Ingen driftspänning	Kontrollera batterispänning 12 V, vid behov ladda batteriet Kontrollera att alla stickkontakter sitter i ordentligt
	Apparat eller fordonssäkring defekt	Kontrollera apparat eller fordonssäkring, vid behov byt
Efter inkoppling lyser den gröna lysdioden, men ingen värmning	På kontrollenheten inställd temperatur lägre än rumstemperaturen	Högre temperatur inställd på kontrollenheten
Grön lysdiod tänds, gul lysdiod blinkar 1 x (värmning åter idrift)	Hotande underspänning batterispänningen är för låg < 10,4 V	Ladda batteriet



Störning	Orsak	Åtgärd
Grön lysdiod tänds, gul lysdiod blinkar 2 x (ingen vidare idrift)	Underspänning batterispänningen är för låg < 10,0 V	Ladda eller byt batteri
	Överspänning > 16,4 V	Kontrollera batterispänning och spänningskällor (t. ex. laddaren)
Grön lysdiod tänds, gul lysdiod blinkar 4 x Värmning kopplas efter ett längre drift på fel	Sommardrift med tom vattenbehållare	Stäng av apparaten och kyl av, fyll varmvattenberedaren med vatten
	Varmluftsutgångarna blockerade	Kontrollera utgångsöppningarna
	Insugning för cirkulationsluft blockerad	Åtgärda tilltäppningen av cirkulationsluftinsuget
Grön lysdiod tänds, gul lysdiod blinkar 5 x	Rumstemperaturgivare eller kabel är defekt	Kontakta kundtjänst
Grön lysdiod tänds, gul lysdiod blinkar 7 x	Kontrollenhet eller kabel är defekt	Kontakta kundtjänst
Grön lysdiod tänds, gul lysdiod blinkar 8 x	Kortslutning i värmeelementet för FrostControl	Dra ur värmeelementets kontakt från den elektroniska styrenheten, byt värmeelement
Grön ljusdiod tänds, gul lysdiod blinkar 9 x ca 30 sekunder efter att värmningen kopplats in Värmning kopplas efter ett längre drift på fel	Huvudavstängningsventil eller gasavstängningsventil stängd	Huvudavstängningsventil eller gasavstängningsventil öppen
	Gasflaska tom	Byt gasflaska
	Gasträckregulator nedisad	Använda regleringsvärmning (EisEx)
	Andelen butangas i gasflaskan är för hög	Använd gasol (särskilt vid temperaturer under 10 °C är butangas inte lämplig för uppvärmning)
Röd lysdiod blinkar 1 till 8 x (apparat på)	Fel i värmningen	Kontakta kundtjänst
Grön lysdiod blinkar 5 x efter att värmen slagits av	Fördröjning temperaturreducering för apparaten är aktiv	Inget fel, fördröjning stänger av efter ca 5 min.
Efter inkoppling tänds den gröna och röda lysdioden	Elektroniken är defekt	Kontakta kundtjänst

Om dessa åtgärder inte leder till att felet avhjälpas ska du kontakta kundtjänsten.



15.6 Kylskåp

Vid defekt anmäl detta hos närmaste serviceverkstad för motsvarande apparat. Adresslistor finns i dokumenten som följer med apparaten. Endast auktoriserad fackpersonal får reparera apparaten.

15.6.1 Thetford T1000

Störning	Orsak	Åtgärd
Kylskåpet kyler inte, kompressorn fungerar inte alls	Batterispänning för låg	Ladda batteriet
	Startfördröjning på 1 minut (inget fel)	Vänta 1 minut
	För hög omgivningstemperatur	Slå av kylskåpet i 1 timme; lufta fordonet; slå av nattläge
	Säkring defekt	Byt säkring på el-blocket
Frysacket når inte frystemperaturen	Omgivningstemperatur under 16 °C	Höj temperaturen i bodelen och/eller välj högre kylsteg
Kylskåpet kyler inte, kompressorn startar, med slås sedan av omedelbart	För hög omgivningstemperatur	Slå av kylskåpet i 1 timme; lufta fordonet; slå av nattläge
Kylskåpet kyler för mycket	För högt kylsteg inställt	Ställ in lägre kylsteg
Ljudet högre än i nattläge	Kylskåpet arbetar i normaldrift	Slå om till nattläge (endast om temperaturen är under 30 °C)
Kylskåpet kyler inte, kompressorn fungerar ständigt	Störning i kylskåpet	Kontakta kundtjänst
Kylskåpet kyler inte tillräckligt	För hög omgivningstemperatur	Slå av kylskåpet i 1 timme; lufta fordonet; slå av nattläge
	Luftspringa hel eller delvis igentäppt	Avhjälpt igentäppningen
	Kylskåpsdörren är inte riktigt stängd	Stäng kylskåpsdörren, kontrollera tätningen
	Förångaren är för nedisad (isskikt över 3 mm)	Tina förångaren, kontrollera tätningen



15.6.2 Cruise 65

Störning	Orsak	Åtgärd
Röd lysdiod blinkar	Störning i kylskåpet	Kontakta kundtjänst
Kylskåpet fungerar inte	Kylskåp fränkopplat	Slå på kylskåpet
	Den elektriska driftspänningen är för låg eller saknas	Anslut 230 V-försörjningen
		Fordonsmotor skall vara igång
		Kontrollera säkringen och byt den vid behov
	Kontakta kundtjänst	
	Termostat defekt	Kontakta kundtjänst
Kompressorn är inte igång	Elektronikstyrning defekt	Kontakta kundtjänst
	Ingen spänningsförsörjning	Ladda batteriet
		Kontakta eventuellt kundtjänst
	För låg batterispänning	Ladda batteriet
	Batterikapacitet för låg	Byt batteri
	För hög omgivningstemperatur	Vid möjlighet, sörg för lägre omgivningstemperatur (t. ex. parkera fordonet i skuggan)
	Luftning och avluftning inte tillräcklig	Håll ventilationsspringor fria
Kontakta eventuellt kundtjänst		
Kompressorn går konstant	Termostat defekt	Kontakta kundtjänst
Kylskåpet kyler inte tillräckligt, kompressorn har dock varit igång länge	För hög omgivningstemperatur	Förbättra avluftningen och ventilationen
	För mycket is på kylflänsarna	Frosta av kylskåpet
	Fläkten är defekt	Kontakta kundtjänst
	Dörren stängs inte riktigt	Kontrollera dörr och tätning, uppsök vid behov kundtjänst
Kyl-effekten minskar, innetemperaturen stiger	För hög omgivningstemperatur	Vid möjlighet, sörg för lägre omgivningstemperatur (t. ex. parkera fordonet i skuggan)
	Luftning och avluftning inte tillräcklig	Håll ventilationsspringor fria
		Kontakta eventuellt kundtjänst
	Batterikapacitet för låg	Ladda batteriet
Kylskåpet kyler väldigt start, även om kylnivå "1" är inställd	Stor mängd av frysvara finns för frysning i frysfacket	_ 1)



Störning	Orsak	Åtgärd
Innebelysningen fungerar inte	Kylskåp fränkopplat	Slå på kylskåpet
	Glödlampan defekt	Byt glödlampan
För högt ljud	Vibrationer från intilliggande möbler	Kontrollera att de sitter fast ordentligt eller justera kylskåpet
Säkringen har löst ut	Trasig säkring	Byt säkring
	Elektronikstyrning defekt	Kontakta kundtjänst

1) Om frysvara är fryst, minskas kylskåpets kyleffekt automatiskt igen.

15.7 Vattenförsörjning

Störning	Orsak	Åtgärd
Läckagevatten i fordonet	Otätt ställe	Det otäta stället skall lokaliseraras, vattenledningarna skall kopplas in på nytt
Inget vatten	Vattentank tom	Fyll på dricksvatten
	Avtappningskran inte stängd	Stäng avtappningskranen
	12 V-försörjning fränkopplad	Koppla på 12 V-försörjning
	Säkring för vattenpumpen defekt	Byt säkring på el-blocket
	Vattenpump defekt	Byt (låt en verkstad byta) vattenpump
	Vattenledningen bockad	Räta ut vattenledningen, byt ut den vid behov
Toaletten har inget spolvatten	El-block defekt	Kontakta kundtjänst
	Vattentank tom	Fyll på dricksvatten
Indikeringarna för avloppsvatten och vatten visar fel mängd	Mätsond i avloppstanken eller vattentanken smutsig	Avloppstanken/vattentanken rengörs
	Mätsond defekt	Byt mätsond
Avloppstank kan ej tömmas	Avtappningskran igensatt	Blås ut avloppstank och utflödesrör. Spola avloppstanken
Utlopp på enarmsväxlaren igensatt	Kranfiltret är förkalkat	Tag ut kranfiltret och lägg det i ättiksvatten (endast för produkter av metall)
Hålen på vattenspridaren är förstoppade	Hålen förkalkade	Lägg vattenspridaren i ättiksvatten (endast för produkter av metall) eller rengör försiktigt hålen
Vattnet rinner inte ut ur duschkaret, eller rinner ut för sakta	Fordonet står inte vågrätt	Ställ fordonet vågrätt



Störning	Orsak	Åtgärd
Vattnet är grumligt	Smutsigt vatten påfyllt	Rengör vattentanken mekaniskt och kemiskt, desinficera därefter och spola med rikligt med dricksvatten
	Bottensats i vattentanken eller i vattensystemet	Rengör vattensystemet mekaniskt och kemiskt, desinficera därefter och spola med rikligt med dricksvatten
Smak- eller luktförändring av vattnet	Smutsigt vatten påfyllt	Rengör vattensystemet mekaniskt och kemiskt, desinficera därefter och spola med rikligt med dricksvatten
	Av misstag har bränsle fyllts på i vattentanken	Rengör vattensystemet mekaniskt och kemiskt, desinficera därefter och spola med rikligt med dricksvatten. Om det inte lyckas: Kontakta fackverkstad
	Mikrobiologiska avlagringar i vattensystemet	Rengör vattensystemet mekaniskt och kemiskt, desinficera därefter och spola med rikligt med dricksvatten
Avlagringar i vattentanken och/eller i vattenförande komponenter	Vattnet har varit för länge i vattentanken och i de vattenförande komponenterna	Rengör vattensystemet mekaniskt och kemiskt, desinficera därefter och spola med rikligt med dricksvatten

15.8 Påbyggnad

Störning	Orsak	Åtgärd
Luck-/dörrgångjärn svärmanövrerade	Luck-/dörrgångjärn är inte/för lite smörjda	Luck-/dörrgångjärn smörjes med syra- och hartsfritt fett
Gångjärn/leder i våtutrymmet/badrummet svärmanövrerade/gnällar	Gångjärn/leder ej/för lite smörjda	Gångjärn/leder smörjes med lösningsmedels- och syrafri olja  ▷ I sprayflaskor finns det ofta lösningsmedel
Gångjärn i stuvutrymme svärmanövrerade/gnällar	Gångjärn i stuvutrymme ej/för lite smörjda	Gångjärn i stuvutrymme smörjes med lösningsmedels- och syrefri olja



▷ Reservdelar tillhandahålls hos auktoriserade återförsäljare och service-ställen.





12 V-försörjning		Batteriväljare	67
Koppla på	68	Belastning	19
Störningsorsaker	122	Cykelställ	21
12 V-kontrollampa	68	Takräcke	20
12 V-nät	62	Belastning se även last	19
12 V-säkringar	72	Belysning	
För Thetford-toalett	73	Bodel	114
På el-blocket (EBL 30)	73	Glödlampor, byte	113
På reläbox AD01	73	Lampor, rengöra	103
Vid bodelsbatteriet	72	Beteckningar på däck	119
Vid startbatteriet	72	Blockkopplingschema 12 V	76
230 V-anslutning	33, 70	Blockkopplingschema 230 V	75
Störningsorsaker	121	Bodelsbatteri	64
230 V-försörjning, se 230 V-anslutning	70	Anvisningar	64
230 V-kontrollampa	70	Energibalans	65
230 V-nät	70	Ladda	65
230 V-säkring	74	Laddningstillstånd, visa	68
230 V-säkringslåda	74	Säkringar	72
		Störningsorsaker	121, 122
		Bord	47
A		Brand	
Allmänna anvisningar	6	Bekämpning	9
Anslutningsledning se 230 V-anslutning	70	Förhållningssätt vid	9
Användning av däck	119	Brandrisker, undvika	9
Armstöd, ställa in	30	Brandskydd	9
Återförsäljare	116	Bromsar	28
Avfallshantering		Kontrollera	28, 121
Avloppsvatten	6	Bromssystem, störningsorsaker	121
Hushållssopor	6	Butangas	13, 54
Latrin	6	Byte av glödlampor, ytterbelysning	113
Avloppstank	94		
Nivå, visa	69	C	
Skötsel	108	Campingflaskor, använda	13, 55
Störningsorsaker	128	Checklista	
Tömning	95	För avställning över vintern	110
Avloppsvattennivå, visning	69	För idrifttagande efter avställning	111
Avställning		För tillfällig avställning	109
Över vintern	110	Innan resan börjar	25
Tillfällig	109	Trafiksäkerhet	25
Tillfällig (toalett)	98	Cirkulationsfläkt	78
		Cykelställ	
B		Belastning	21
Bakaxellast	22	Körning med lastat cykelställ	21
Bakre säng			
Öppna	50	D	
Stänga	50	Däck	117
Bakre steg	20	Allmänna anvisningar	117
Batteri se startbatteri eller bodelsbatteri	63, 64	Användning av däck	119
Batteri-brytare	67	Beteckningar	119
Batteriövervakning	67		



Däcktryck	120
Däckurval	118
Onödigt slitage	11, 25, 117, 120
Djupurladdning	62
Dörrar	
Förardörr	32, 37
Ingångsdörr	32, 37
Passagerardörr	32, 37
Störningsorsaker	129
Draperier, rengöra	103
Driftläge, kylskåp	84, 86
Driftlägen, varmluft-värmesystem	78, 79
Driftlägen, varmvattenberedare (Truma)	80
Dusch	96

E

EI-block (EBL 30)	66
Funktioner	66
Monteringsställe	67
Elektrisk anläggning	61
230 V-anslutning, störningsorsaker	121
Begreppsförklaringar	62
Fotsteg, störningsorsaker	121
Säkerhetsanvisningar	14
Störningsorsaker	121
EI-schema	
12 V-blockkopplingschema	76
230 V-blockkopplingschema	75
Energibalans bodelsbatteri	65
Extrautrustningar	10, 17
Beskrivning	5
Märkning	5
Säkerhetsanvisningar	10

F

Faktisk vikt	16
Fälgtyp	117
Färskvattennivå, visning	69
Fast installerade apparater	77
Anvisningar	10
FI-brytare se jordfelsbrytare	74
Fönster	39
Fönster, rengöra	100
Förardörr	32, 37
Förestol	29
Armstöd, ställa in	30
Justera sätet i längdriktning	29
Ryggstöd, justera	30

Sätets lutning, justera	30
Vrida i färdläge	29
Fordon, tvätta	100
Fordonsbelysning se belysning	113
Första idrifttagandet	15
Förvaringsfack mellan golven	45
Förvaringsutrymme	45
Fotsteg	22, 33
Köra in	23
Köra ut	23
Skötsel	102
Störningsorsaker	121
Varningssignal	23
Frostrisk	14, 89, 93

G

Garanti	3
Garantisedel	3
Gardiner, rengöra	103
Gasanläggning	53
Allmänna anvisningar	12
Användning	55
Automatisk omkoppling	55
Defekt	12, 53, 123
DuoControl	55
Gasflaska, byte	55
Inget gas	123
Säkerhetsanvisningar	12, 53
Störningsorsaker	123
Gasavstängningsventiler	59
Symboler	59, 77
Gasbox	13, 54
Gasflaskor	
Byte	57, 58
Säkerhetsanvisningar	13, 54
Gaslukt	12, 53, 123
Gasol	13, 54
Gasregulator	24
Gasspis	82
Rengöra	104
Slå från	83
Slå på	83
Störningsorsaker	123
Gastryckregulator, skruvkopplingar	55
Glasfiberförstärkta plastkomponenter, skötsel	100



H

Handbroms se parkeringsbroms	33
Hängbord	47
Förkorta	48
Förskjuta bordet i körriktning	47
Förstora	48
Ombyggnad till sängbotten	48
Hänvisningsetiketter	116
Heltäckningsmatta, rengöra	103
Hjul	117
Hög gasförbrukning	12, 53, 123
Högtryckstvätt, tvätta med	99
Huvudbrytare 12 V	68

I

Idrifttagande	
Efter avställning över vintern	111
Efter tillfällig avställning	111
Indikeringar	
Nivå avloppstank	69
Nivå vattentank	69
Information om miljöskydd	6
Ingångsdörr	32, 37
Innan resan börjar	15
Innebelysning	114
Störningsorsaker	121
Innerdörr, störningsorsaker	129
Insektsnät, rengöra	103
Insektsnät, taklucka med snäplås	
Öppna	43
Stänga	43
Insektsskydd, rengöra	103
Insektsskydd, uppfällbar taklucka	
Öppna	45
Stänga	45
Inspektion	113
Inspektioner	113
Invändig skötsel	103

J

Jordfelsbrytare (FI)	70
Kontrollera	74

K

Kabeltrumma	70
Kapacitet, batteri	62

Kondensvatten	38, 39
På akrylglasrutan	39
På chassigolvets skruvar	38
Kontrollampa, 12 V	68
Kontrollampa, 230 V-försörjning	70
Kontrollampa, toalett	97
Kontrollenhet, varmvattenberedare (Truma)	80
Kontroller se checklista	25, 109
Konventionell belastning	17
Köra husbilen	27
Körhastighet	28
Kultryck	22
Kundtjänst	113
Kvävningsrisk	10, 38
Kylskåp	33, 84
Driftlägen	84, 86
Frosta av	85
Lås	86
Nattläge, slå av	85
Nattläge, slå på	85
Skötsel	105
Slå från	85, 86
Slå på	85, 86
Ställ in temperaturen	85
Uppsamlingskar, töm	85
Kylskåpsdörr	
Låsa i ventilationsläge	87
Öppna	87
Stänga	87

L

Läckagevatten i fordonet	128
Laddningstillstånd, visa	
Bodelsbatteri	68
Startbatteri	68
Lampa se glödlampa, byte	113
Lampor	114
Rengöra	103
Lås, utvändigt lucka	37
Last	15
Beräkning	18
Beräkningsexempel	18
Sammansättning	16
Last se även belastning	15
Lasthållare för taklast	20



Latrintank		Plisségardin, förarfönster	32
Fästbygel	97	Öppna	42
Ta ut	97	Stänga	42
Tömning	97	Plisségardin, passagerarfönster	32
Ledningsskyddsbrytare	74	Öppna	42
Luftmunstycken, inställning	78	Stänga	42
M		Plisségardin, rengöra	103
Markis	34	Plisségardin, uppfällbar taklucka	
Möbelytor, rengöra	103	Öppna	45
Mörkläggningsrullgardin, rengöra	103	Stänga	45
Mörkläggningsrullgardin, taklucka med snäpplås		Plisségardin, vindruta	31
Öppna	43	Öppna	41
Stänga	43	Stänga	41
Motorrum, skötsel	101	PVC-golvbeläggning, rengöra	103
N		R	
Nackstöd	30	Rengöra, vattentank	107
Inställning	30	Rengöring se skötsel	99
Nyckelsats	15	Reservdelar	115
O		Reservnycklar	116
Överkantshängt fönster	39	S	
Kontinuerlig vädring	40	Säkerhets-/avtappningsventil	
Öppna	40	varmvattenberedare	81
Stänga	40	Monteringsställe	81
Överlast	19	Säkerhetsanvisningar	9
P		Brandskydd	9
På väg	27	Elektrisk anläggning	14
Påfyllningsöppning för dricksvatten		Gasanläggning	12, 53
Öppna	92	Gasflaskor	54
Stänga	92	Släpvagnskörning	12
Panel (LT 99)	68	Trafiksäkerhet	10
Panel se även indikeringar	68	Vattensystem	14
Parkeringsbromsen	33	Säkerhetsbälten	28
Drag åt	10	Använda på rätt sätt	29
Passagerardörr	32, 37	Rengöra	103
Passagerarstol	29	Säkringar	
Armstöd, ställa in	30	12 V-säkringar	72
Justera sätet i längdriktning	29	230 V-säkring	70, 74
Ryggstöd, justera	30	Bodelsbatteri	72
Sätets lutning, justera	30	För Thetford-toalett	73
Vrida i färdläge	29	På el-blocket (EBL 30)	73
Personlig utrustning	17	På reläbox AD01	73
Plasdelarna i toalett- och bodelen, rengöra	103	Vid startbatteriet	72
		Säkringar se 12 V-säkringar	
		och 230 V-säkring	72
		Säkringslåda	74
		Sängar	50



Sanitetssystem	89	Spotlight	47
Satellitsystem, anslutning	50	Förskjutning	47
Serienummer	116	Ta av	47
Sittplatsernas placering	31	Vrida	47
Skåpluckor, störningsorsaker	129	Standardutrustning	16
Skinnöverdrag, rengöra	105	Startbatteri	
Skötsel	99	Ladda	63
Avloppstank	108	Laddningstillstånd, visa	68
Avställning över vintern	110	Monteringsställe	63
Draperier	103	Säkringar	72
Fönsterrutor	100	Störningsorsaker	121
Fotsteg	102	Urladdning	63
Gardiner	103	Stege, bak	20
Glasfiberförstärkta plastkomponenter	100	Stolar, vrida	46
Heltäckningsmatta	103	Störningsorsaker	121
Högtryckstvätt, tvätta med	99	12 V-försörjning	122
Insektsnät	103	230 V-anslutning	121
Insektsskydd	103	Batteri	121
Invändig skötsel	103	Bodelsbatteri	121
Köksinredning	104	Bromssystem	121
Kylskåp	105	Elektrisk anläggning	121
Lampor	103	Fotsteg	121
Möbelytor	103	Gasanläggning	123
Mörkläggningsrullgardin	103	Gasspis	123
Motorrum	101	Innerdörr	129
På vintern	108	Påbyggnad	129
Plastdelar, invändigt	103	Skåpluckor	129
Plisségardin	103	Spis	123
PVC-golvbeläggning	103	Startbatteri	121
Säkerhetsbälte	103	Toalett (Thetford)	128
Skinnöverdrag	105	Värmesystem	124
Tvättning	100	Varmluft-värmesystem	124
Tyget till dynorna	105	Varmvattenberedare (Truma)	124
Underrede	101	Vattenförsörjning	128
Utvändig skötsel	99	Symboler	
Vattenledningar	107	För anvisningar	5
Vattensystem	107	Gasavstängningsventiler	59, 77
Vattentank	107		
Vid tillfällig avställning	109	T	
Vindrutespolsystem	102	Taklast	20
Vindrutetorkare	102	Taklucka med snäplås	43
Ytor av rostfritt stål	104	Insektsnät	43
Släpvagnskopplingar	22	Mörkläggningsrullgardin	43
Med avtagbar kulhals	22	Öppna	43
Släpvagnskörning	12	Stänga	43
Säkerhetsanvisningar	12	Takluckor	42
Snökedjor	24	Takräcke, belastning	20
Spis, störningsorsaker	123	Takreling	20



Tanklock, se bränslepåfyllningsrör	32	Värmeväxlare, byte	77
Tankning	32	Varmluftspridning	78
Tekniskt tillåten totalvikt	16, 18	Värmeväxlare, värmesystemet, byte	77
Tillåten totalvikt se tekniskt tillåten totalvikt	15	Varmluftspridning	78
Tillbehör, extra	10	Varmluft-värmesystem	
Tjänstevikt	16	Cirkulationsfläkt	78
Toalett		Driftlägen	78, 79
Kontrollampa	97	Slå från	79
Säkring	73	Slå på	79
Spola	97	Störningsorsaker	124
Störningsorsaker	128	Varmvattenberedare (Truma)	80
Tillfällig avställning	98	Driftlägen	80
Vinterdrift	97	Kontrollenhet, analog	80
Toalett (Thetford)	96	Säkerhets-/avtappningsventil	81
Toaletttrum	96	Slå från	81
Vädra	96	Slå på	81
Trafiksäkerhet	25	Störningsorsaker	124
Anvisningar	10	Tömma	82
Checklista	25	Vatten, fylla på	82
TV-anläggning	50	Varningsetiketter	116
TV-apparat	23	Varningssignal, fotsteg	23
Anslutning	50	Vattenförsörjning	
Tvätta med högtryckstvätt	99	Allmänt	89
Tyget till dynorna, rengöra	105	Störningsorsaker	128
Typskylt	116	Vattenledningar, rengöra	107
		Vattenpump	89, 90
		Vattensystem	
U		Desinficera	108
Underhåll	113	Påfyllning	90
Underhållsarbeten	113	Rengöra	107
Underrede, skötsel	101	Säkerhetsanvisningar	14
Uppfällbar taklucka	44	Skötsel	107
Insektsskydd	45	Tömma	93
Öppna	44	Vattentank	90
Plisségardin	45	Fylla på	92
Stänga	44	Nivå, visning	69
Ventilationsläge	44	Rengöra	107
Utvändig skötsel	99	Vatten, fylla på	92
Utvändiga luckor	37	Vatten, tappa av	93
Lucklås	37	Växelriktare	62
		Ventilation	10, 38
		Vikt i körklart tillstånd	16, 18
V		Vilospänning	62
Vädra	38	Viloström	62
Toaletttrum	96	Vindrutespolsystem, skötsel	102
Värmesystem	78	Vindrutetorkare, skötsel	102
Cirkulationsfläkt	78	Vinterskötsel	108
Första idrifttagandet	78		
Luftmunstycken, inställning	78		
Störningsorsaker	124		



Y

Ytor av rostfritt stål, rengöra	104
Ytterbelysning	113
Kontrollera	25
Yttre anslutning se 230 V-anslutning	33

